

VX1000

Controllare tutto in uno

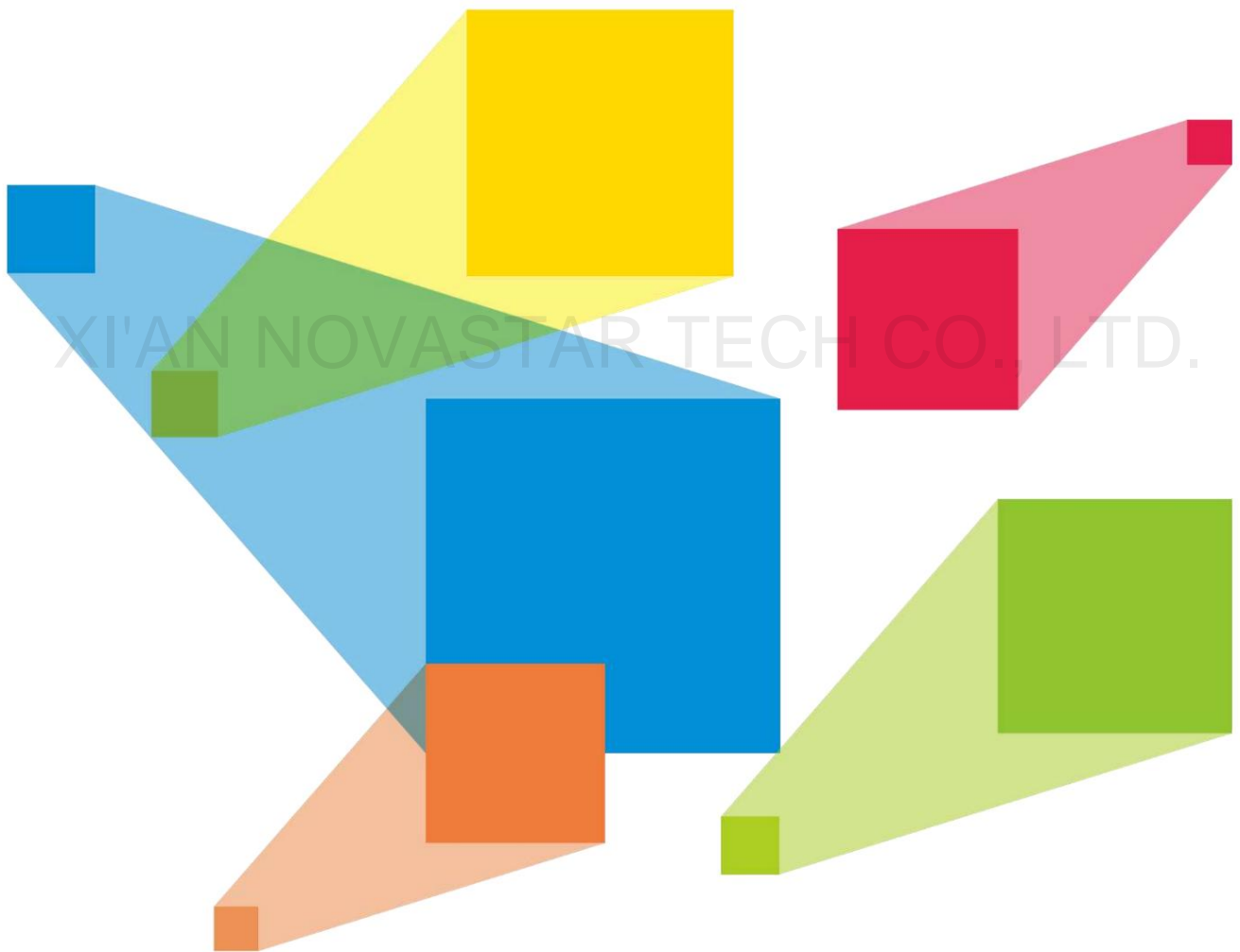

Manuale d'uso

Cronologia delle modifiche

Versione del documento	Data di rilascio	Descrizione
Versione 1.1.0	2021-02-18	Aggiunte le descrizioni dei LED di stato per le porte Ethernet.
Versione 1.0.1	2021-05-25	Ottimizzate le descrizioni dei prodotti.
Versione 1.0.0	2021-05-10	Prima versione

XI'AN NOVASTAR TECH CO., LTD.

Contenuto

1	Panoramica	1
2	Aspetto	2
3	Applicazioni	5
4	Schermata iniziale	7
4.1	Schermata iniziale	7
4.2	Seconda schermata iniziale	8
5	Operazioni del menu	10
5.1	Luminosità dello schermo.....	10
5.2	Configurazione dello schermo	10
5.2.1	Configurazione rapida	11
5.2.2	Invia file di configurazione del cabinet	12
5.2.3	Salva sulla scheda RV	13
5.2.4	Configurazione avanzata	13
5.2.5	Mappatura	14
5.2.6	Colore dello schermo LED	15
5.2.7	Frequenza dei fotogrammi in uscita	15
5.3	Impostazioni livello	15
5.3.1	Aggiungi livelli	16
5.3.2	Cambia le sorgenti di input del livello.....	18
5.3.3	Ritaglio di input	18
5.3.4	Regola l'opacità del livello	19
5.4	Impostazioni di input	20
5.4.1	Imposta la risoluzione di input	20
5.4.2	Imposta il colore della sorgente di input	21
5.4.3	Visualizza spazio colore	22
5.4.4	Imposta intervallo colori	22
5.4.5	Configurare le sorgenti Mosaic	22
5.5	Impostazioni predefinite	23
5.5.1	Salva i preset	24
5.5.2	Carica preset	24
5.5.3	Cancella preimpostazioni	24
5.5.4	Copia preset.....	24

5.5.5 Rinomina preset	25
5.6 Mosaico di immagini	25
5.7 Controllo dello schermo	26
5.8 Impostazioni avanzate	27
5.8.1 Backup del dispositivo	27
5.8.2 Backup dell'ingresso	30
5.8.3 Sincronizzazione	31
5.8.4 Uscita HDMI	32
5.8.5 Audio	33
5.8.5.1 Uscita	33
5.8.5.2 Volume	34
5.8.6 Ingresso HDCP.....	34
5.8.7 Bassa latenza	34
5.8.8 3D	34
5.8.9 Modalità OPT 2	36
5.9 Impostazioni di sistema	37
5.9.1 Funzione.....	37
5.9.2 Ritorno a casa (i)	38
5.9.3 Diagnostica.....	38
5.9.4 Informazioni su	38
5.10 Ripristino delle impostazioni di fabbrica	38
5.11 Impostazioni di comunicazione	39
5.11.1 Imposta la modalità di comunicazione	39
5.11.2 Imposta i parametri di rete	40
5.12 Modalità di lavoro	40
5.13 Lingua	41
6 Aggiornamento del dispositivo	42
6.1 Ottieni il pacchetto di aggiornamento del firmware	42
6.2 Aggiornamento del firmware	42
7 Backup/ripristino del dispositivo	44
7.1 Backup del dispositivo	44
7.2 Ripristino del dispositivo	44
8 Specifiche	45
9 Caratteristiche della sorgente video.....	46
10 Nota e cautela	47

1 Panoramica

Il VX1000 è il nuovo controller all-in-one di NovaStar che integra elaborazione video e controllo video capacità in un unico box. È dotato di 10 porte Ethernet e supporta Video Controller, Fiber Converter e Modalità di lavoro bypass. Un'unità VX1000 può gestire fino a 6,5 milioni di pixel, con la larghezza di output massima e altezza fino a 10.240 pixel e 8192 pixel, rispettivamente, ideale per schermi LED ultra-wide e ultra-high applicazioni.

Il VX1000 è in grado di ricevere una varietà di segnali video ed elaborare segnali ad alta risoluzione 4Kx1K@60Hz immagini. Inoltre, il dispositivo è dotato di ridimensionamento continuo dell'output, bassa latenza, 3D, luminosità a livello di pixel e calibrazione cromatica e molto altro ancora, per offrirti un'esperienza di visualizzazione delle immagini eccellente.

Inoltre, il VX1000 può funzionare con il software supremo NovaLCT e V-Can di NovaStar per migliorare notevolmente semplificare le operazioni e il controllo sul campo, come la configurazione dello schermo, le impostazioni di backup della porta Ethernet, la gestione dei livelli, la gestione delle preimpostazioni e l'aggiornamento del firmware.

Grazie alle sue potenti capacità di elaborazione e invio video e ad altre eccezionali caratteristiche, il VX1000 può essere ampiamente utilizzato in applicazioni quali noleggio di fascia media e alta, sistemi di controllo del palco e fine-pitch Schermi LED.

XI'AN NOVASTAR TECH CO., LTD.

2 Aspetto

Pannello frontale



NO.	Zona	Funzione
1	Schermo LCD	Visualizza lo stato del dispositivo, i menu, i sottomenu e i messaggi.
2	Manopola	<ul style="list-style-type: none"> • Ruotare la manopola per selezionare una voce di menu o regolare il valore del parametro. • Premere la manopola per confermare l'impostazione o l'operazione.
3	Pulsante ESC	Esci dal menu corrente o annulla un'operazione.
4	Area di controllo	<ul style="list-style-type: none"> • Aprire o chiudere un livello (livello principale e livelli PIP) e visualizzare il livello stato. <p>LED di stato:</p> <ul style="list-style-type: none"> • On (blu): il livello è aperto. • Lampeggiante (blu): il livello è in fase di modifica. • On (bianco): il livello è chiuso. <ul style="list-style-type: none"> • SCALE: Un pulsante di scelta rapida per la funzione a schermo intero. Premi il pulsante per far sì che il livello con la priorità più bassa riempi l'intero schermo. <p>LED di stato:</p> <ul style="list-style-type: none"> • On (blu): il ridimensionamento a schermo intero è attivato. • On (bianco): il ridimensionamento a schermo intero è disattivato.
5	Pulsanti sorgente di input	<p>Mostra lo stato della sorgente di input e cambia la sorgente di input del livello.</p> <p>LED di stato:</p> <ul style="list-style-type: none"> • Acceso (blu): è stato effettuato l'accesso a una sorgente di input. • Lampeggiante (blu): la sorgente di ingresso non è accessibile ma è utilizzata dal strato. • Acceso (bianco): la sorgente di input non è accessibile o la sorgente di input è anormale. <p>Note:</p> <ul style="list-style-type: none"> • Quando una sorgente video 4K è collegata a OPT 1, OPT 1-1 ha un segnale ma OPT 1-2 non ha segnale. • Quando due sorgenti video 2K sono collegate a OPT 1, OPT 1-1 e OPT 1-2 hanno entrambe un segnale 2K.
6	Pulsanti funzione di scelta rapida	<ul style="list-style-type: none"> • PRESET: consente di accedere al menu delle impostazioni preimpostate. • TEST: accede al menu dei modelli di test. • Congela: blocca l'immagine in uscita. • FN: Un pulsante personalizzabile

Note:

• Tenere premuti contemporaneamente la manopola e il pulsante ESC per 3 secondi o più per bloccare o sbloccare il pannello frontale pulsanti.

• Questo prodotto può essere posizionato solo orizzontalmente. Non montare verticalmente o capovolto. • Il prodotto può essere montato in un rack standard da 19 pollici in grado di sopportare almeno quattro volte il peso totale dell'apparecchiatura montata. Per fissare il prodotto, utilizzare quattro viti M5*8.

Pannello posteriore



Connettori di ingresso		
Connettore	Quantità	Descrizione
3G-SDI	1	<ul style="list-style-type: none"> ÿ Ingressi video standard ST-424 (3G), ST-292 (HD) e ST-259 (SD) supportato ÿ Risoluzione di ingresso massima: 1920x1080@60Hz ÿ Elaborazione di deinterlacciamento supportata ÿ Uscita loop 3G-SDI supportata ÿ NON supporta le impostazioni di risoluzione di input e profondità di bit.
Uscita HDMI 1.4	2	<ul style="list-style-type: none"> ÿ Risoluzione di ingresso massima: 3840x1080@60Hz o 3840x2160@30Hz ÿ Conforme a HDCP 1.4 ÿ Ingressi di segnale interlacciati supportati ÿ Mosaico di due ingressi HDMI 1.4 supportati ÿ Risoluzioni personalizzate supportate <ul style="list-style-type: none"> ÿ Larghezza massima: 4092 pixel (4092x1136@60Hz) ÿ Altezza massima: 3981 pixel (1060x3981@60Hz) ÿ Uscita loop supportata su HDMI 1.4 1
Uscita HDMI 1.4	2	<ul style="list-style-type: none"> ÿ Risoluzione di ingresso massima: 3840x1080@60Hz o 3840x2160@30Hz ÿ Conforme a HDCP 1.4 ÿ Ingressi di segnale interlacciati supportati ÿ Risoluzioni personalizzate supportate <ul style="list-style-type: none"> ÿ Larghezza massima: 4092 pixel (4092x1136@60Hz) ÿ Altezza massima: 3981 pixel (1060x3981@60Hz) ÿ Mosaico di due ingressi DVI supportati ÿ Uscita loop supportata su DVI 1
Connettori di uscita		
Connettore	Quantità	Descrizione
Porte Ethernet	10	<p>Porte Gigabit Ethernet</p> <ul style="list-style-type: none"> ÿ Capacità di caricamento massima: 6,5 milioni di pixel ÿ Larghezza massima: 10.240 pixel ÿ Altezza massima: 8192 pixel <p>Le porte Ethernet 1 e 2 supportano l'uscita audio. Quando si utilizza una scheda multifunzione per analizzare l'audio, assicurarsi di collegare la scheda alla porta Ethernet 1 o 2.</p> <p>LED di stato:</p> <ul style="list-style-type: none"> ÿ Quello in alto a sinistra indica lo stato della connessione. <ul style="list-style-type: none"> ÿ On: la porta è ben collegata. ÿ Lampeggiante: la porta non è ben collegata, ad esempio la connessione è allentata. ÿ Spento: la porta non è connessa. ÿ Quello in alto a destra indica lo stato della comunicazione.

		<ul style="list-style-type: none"> ÿ Acceso: il cavo Ethernet è in cortocircuito. ÿ Lampeggiante: la comunicazione è buona e i dati vengono trasmessi. ÿ Off: Nessuna trasmissione dati
Uscita HDMI 1.3	1	<ul style="list-style-type: none"> ÿ Per il monitoraggio dell'output, la risoluzione dell'output è fissata a Risoluzione: 1920x1080 a 60 Hz. ÿ Per l'uscita video, la risoluzione di uscita è regolabile.
Porte in fibra ottica		
Connettore	Quantità	Descrizione
OPTARE	2	<ul style="list-style-type: none"> ÿ OPT 1: Auto-adattativo, sia per l'ingresso video che per l'uscita <ul style="list-style-type: none"> ÿ Quando il dispositivo è collegato a un convertitore in fibra, la porta viene utilizzato come connettore di uscita. ÿ Quando il dispositivo è collegato a un processore video, la porta viene utilizzata come connettore di ingresso. ÿ Capacità massima: 1x video 4Kx1K@60Hz o 2x video 2Kx1K@60Hz ingressi ÿ OPT 2: Solo per output, con modalità copia e backup <ul style="list-style-type: none"> OPT 2 copia o esegue il backup dell'output su 10 porte Ethernet.
Connettori di controllo		
Connettore	Quantità	Descrizione
ETHERNET	1	<p>Connettersi al PC di controllo o al router.</p> <p>LED di stato:</p> <ul style="list-style-type: none"> ÿ Quello in alto a sinistra indica lo stato della connessione. <ul style="list-style-type: none"> ÿ On: la porta è ben collegata. ÿ Lampeggiante: la porta non è ben collegata, ad esempio la connessione è allentata. ÿ Spento: la porta non è connessa. ÿ Quello in alto a destra indica lo stato della comunicazione. <ul style="list-style-type: none"> ÿ Acceso: il cavo Ethernet è in cortocircuito. ÿ Lampeggiante: la comunicazione è buona e i dati vengono trasmessi trasmesso. ÿ Off: Nessuna trasmissione dati
USB	2	<ul style="list-style-type: none"> ÿ USB 2.0 (Tipo B): <ul style="list-style-type: none"> ÿ Collegarsi al PC di controllo. ÿ Connettore di ingresso per il collegamento a cascata dei dispositivi ÿ USB 2.0 (tipo A): connettore di uscita per il collegamento a cascata dei dispositivi
GENLOCK IN-LOOP	1	<p>Connettersi a un segnale di sincronizzazione esterno.</p> <p>Accetta segnali a due e tre livelli.</p> <ul style="list-style-type: none"> ÿ IN: Accetta il segnale di sincronizzazione. ÿ LOOP: Esegue il loop del segnale di sincronizzazione.

Nota:

Solo il layer principale può usare la sorgente mosaica. Quando il layer principale usa la sorgente mosaica, PIP 1 e PIP 2 non possono essere aperti.cc

3 Applicazioni

• Lavora come controller video:

Il connettore di uscita HDMI viene utilizzato per il monitoraggio con una risoluzione di uscita fissa di 1920x1080 a 60 Hz.

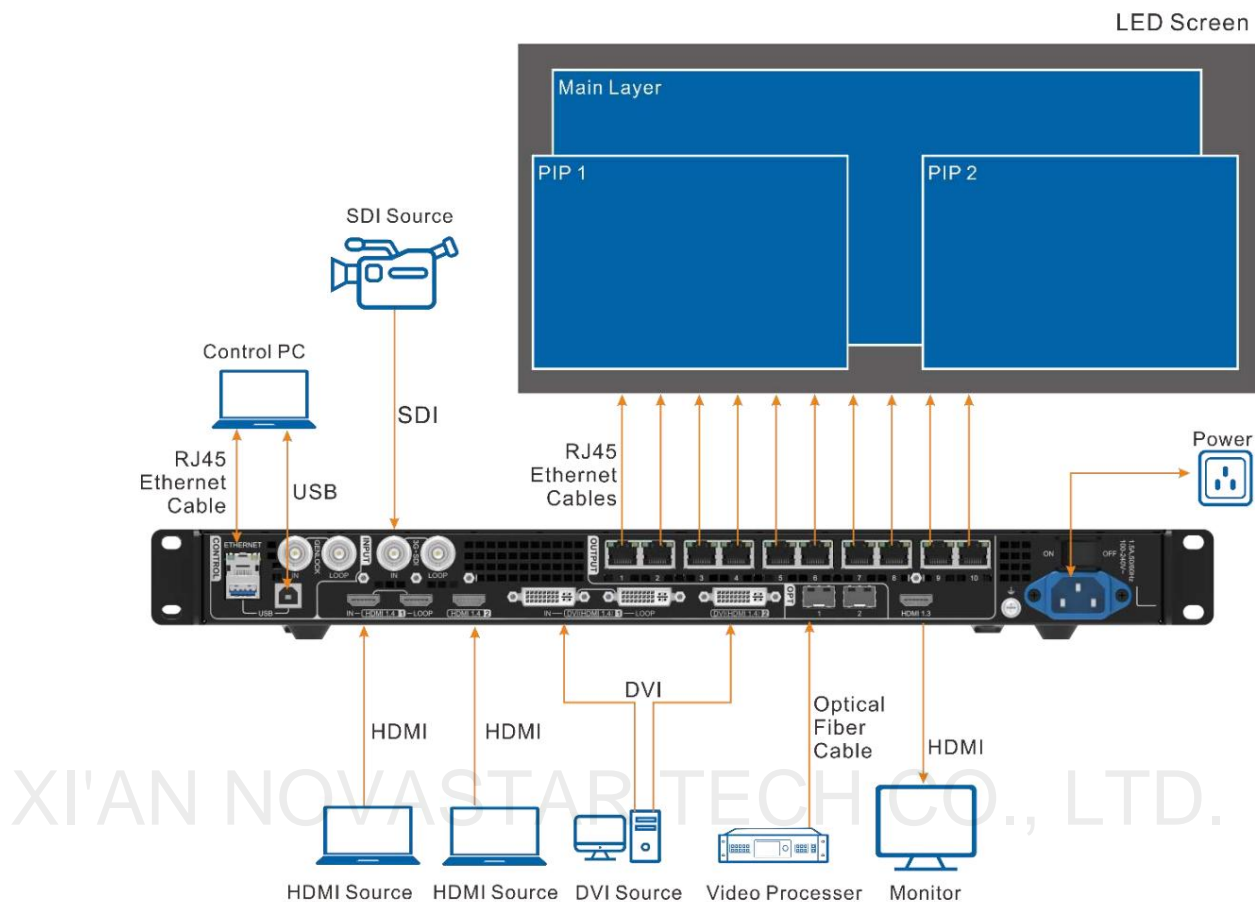

Nota:

Si prega di non impostare manualmente la risoluzione del connettore di uscita HDMI 1.3 tramite **Impostazioni avanzate > Uscita HDMI**; in caso contrario, la visualizzazione sullo schermo LED potrebbe risultarne compromessa.

• Lavora in modalità Bypass:

Il VX1000 funziona come un controller di visualizzazione LED indipendente. L'immagine in uscita non verrà elaborata e verrà visualizzata pixel-to-pixel. In questa modalità, è possibile utilizzare solo il livello principale, ma non sono disponibili due livelli PIP.

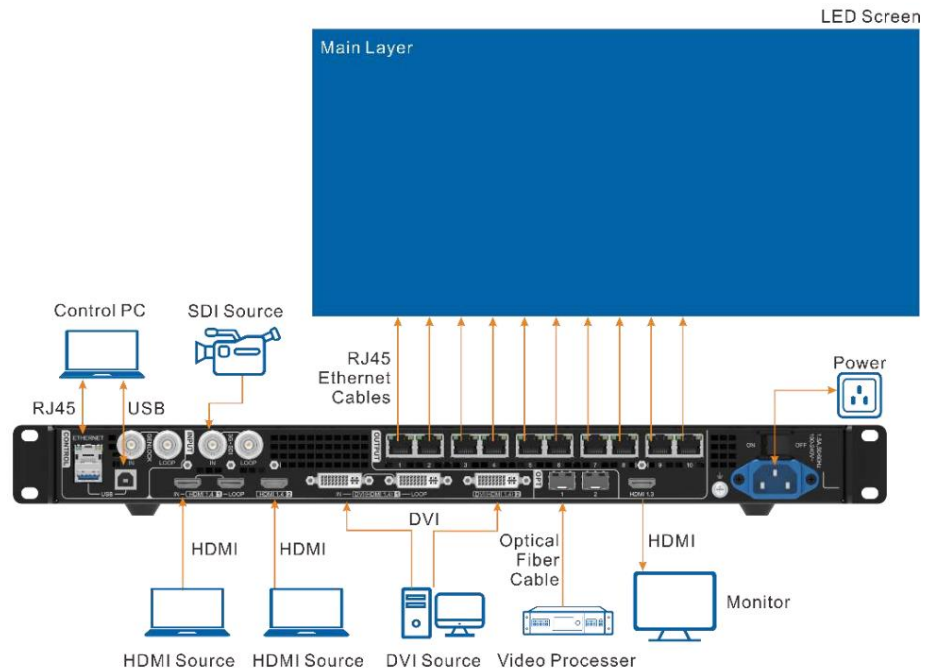

• Funziona come convertitore di fibra per la trasmissione a lunga distanza

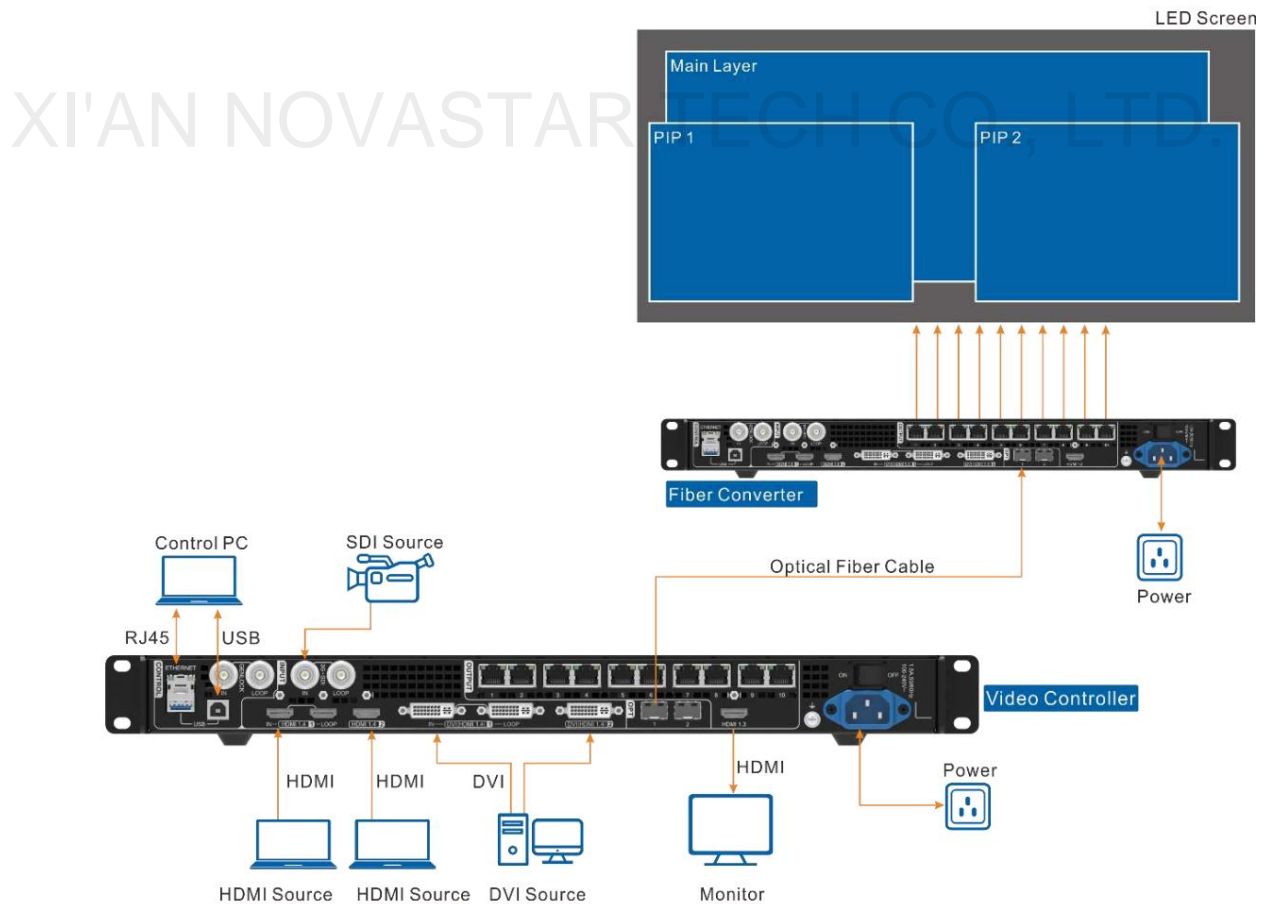

Nota:

Nella trasmissione a lunga distanza, è possibile utilizzare sia OPT 1 che OPT 2. Quando si utilizza OPT 2, commutare la modalità di funzionamento su **Copia**.







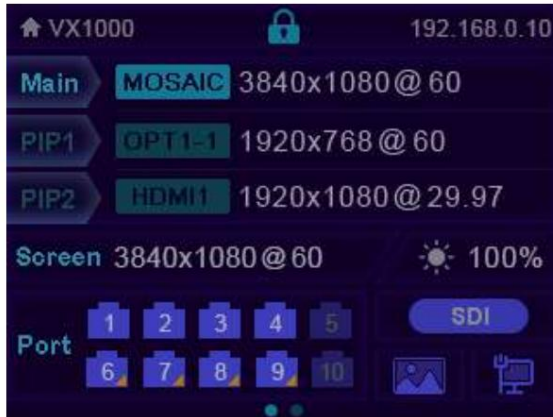

4 Schermata iniziale

4.1 Schermata iniziale

Figura 4-1 Schermata iniziale



Icona	Descrizione
VX1000	Il nome del dispositivo
192.168.0.10	L'indirizzo IP del dispositivo
y Principale y PIP 1 y PIP 2	La sorgente di input e la risoluzione del livello
Schermo	La risoluzione attuale dello schermo
	La luminosità dello schermo, dallo 0% (nero) al 100% (più luminoso)
Porta	Il numero della porta Ethernet e lo stato della porta y : La porta Ethernet è collegata e funge da porta di uscita primaria. y : La porta Ethernet non è connessa. y : La porta Ethernet è collegata e funge da porta di uscita di backup. Quando lampeggia in basso a destra, significa che è in corso una trasmissione dati sulla porta.
Sincronizzazione	Lo stato di sincronizzazione e la sorgente di sincronizzazione y : La funzione di sincronizzazione è abilitata e la sincronizzazione è riuscita. Sorgente di sincronizzazione: SDI y : La funzione di sincronizzazione è abilitata e la sincronizzazione è in corso. Sorgente di sincronizzazione: SDI y : La funzione di sincronizzazione è abilitata ma la sincronizzazione non è riuscita. Sorgente di sincronizzazione: SDI y : La funzione di sincronizzazione non è abilitata. SDI indica la sorgente di sincronizzazione usato l'ultima volta.

Icona	Descrizione
Controllo dello schermo	<p>Lo stato dell'immagine in uscita</p> <ul style="list-style-type: none"> ☺  : Viene visualizzata l'immagine di output. ☺  : L'output è nero. ☺  : L'immagine in uscita è congelata. ☺  : Viene mostrato il modello di prova.
Metodo di connessione	<ul style="list-style-type: none"> ☺  : Il dispositivo è collegato al PC di controllo tramite una porta Ethernet. ☺  : Il dispositivo non è collegato al PC di controllo. ☺  : Il dispositivo è collegato al PC di controllo tramite una porta USB. ☺  : Il dispositivo è in modalità a cascata tramite una porta USB.

4.2 Seconda schermata iniziale

La seconda pagina della schermata iniziale visualizza gli stati di funzionamento e di connessione delle porte OPT e gli stati di funzionamento e di connessione delle porte Ethernet sul convertitore in fibra collegato al VX1000. Nella schermata iniziale, ruotare la manopola per accedere alla seconda pagina della schermata iniziale.

Questa pagina potrebbe variare leggermente in base alle diverse modalità di funzionamento di OPT 2.

Nota:

Questa pagina è disponibile quando le porte OPT sono connesse.

Figura 4-2 Modalità di copia OPT 2



☺ Master☺Porta: visualizza gli stati di connessione e backup delle porte Ethernet del VX1000.

☺ Copia☺OPT2: OPT 2 funziona in modalità Copia. Visualizza gli stati di connessione e backup della rete Ethernet porte sul convertitore in fibra collegato al VX1000.

Figura 4-3 Modalità di backup OPT 2



• MasterPorta: visualizza gli stati di connessione e backup delle porte Ethernet del VX1000.

• CopiaOPT2: OPT 2 funziona in modalità Backup. Visualizza gli stati di connessione e backup della rete Ethernet porte sul convertitore in fibra collegato al VX1000.

XI'AN NOVASTAR TECH CO., LTD.

5 Operazioni del menu

Istruzioni per l'uso

ÿ Manopola:

ÿ Nella schermata iniziale, premere la manopola per accedere alla schermata del menu operativo.

ÿ Nella schermata del menu operativo, ruotare la manopola per selezionare una voce di menu e premere la manopola per confermare la selezione o accedere al sottomenu.

ÿ Quando viene selezionata una voce di menu con parametri, è possibile ruotare la manopola per regolare i parametri.

Si prega di notare che dopo la regolazione è necessario premere nuovamente la manopola per confermare la regolazione.

ÿ **ESC**: esce dal menu corrente o annulla un'operazione.

ÿ Tenere premuti contemporaneamente la manopola e il pulsante ESC per 3 secondi o più per bloccare o sbloccare il pannello frontale pulsanti.

Se dopo le impostazioni è necessario spegnere il dispositivo, attendere almeno 5 secondi; in caso contrario, le impostazioni dei parametri potrebbero non essere salvate.

5.1 Luminosità dello schermo

La luminosità dello schermo consente di regolare la luminosità dello schermo LED in modo che non danneggi la vista in base all'illuminazione ambientale corrente. Inoltre, una regolazione appropriata della luminosità dello schermo può prolungare la durata utile dello schermo LED.

Figura 5-1 Luminosità dello schermo

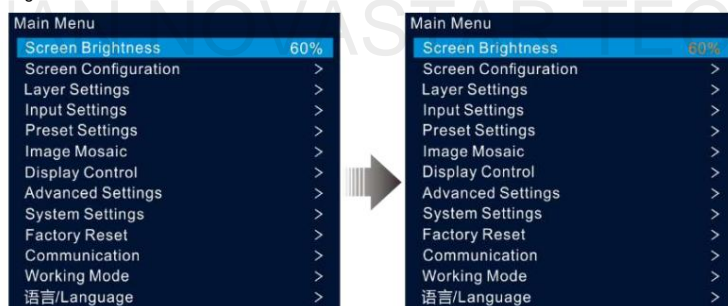

Passaggio 1 Nella schermata iniziale, premere la manopola per accedere alla schermata del menu principale.

Passaggio 2 Selezionare **Luminosità schermo** e premere la manopola per confermare la selezione.

Fase 3 Ruotare la manopola per regolare il valore di luminosità. È possibile vedere il risultato della regolazione sullo schermo LED in tempo reale. Premere la manopola per applicare la luminosità impostata quando si è soddisfatti.

5.2 Configurazione dello schermo

La configurazione dello schermo consente di eseguire le seguenti operazioni, tra cui la configurazione dello schermo, l'invio del file di configurazione del cabinet, il salvataggio della configurazione sulla scheda ricevente, la modifica del colore dello schermo LED, l'impostazione del frame rate in uscita e la mappatura dell'uscita.

Nella schermata iniziale, premere la manopola per accedere alla schermata del menu principale. Ruotare la manopola per selezionare **Configurazione schermo** e premere la manopola per accedere alla schermata di configurazione dello schermo.

Figura 5-2 Configurazione dello schermo

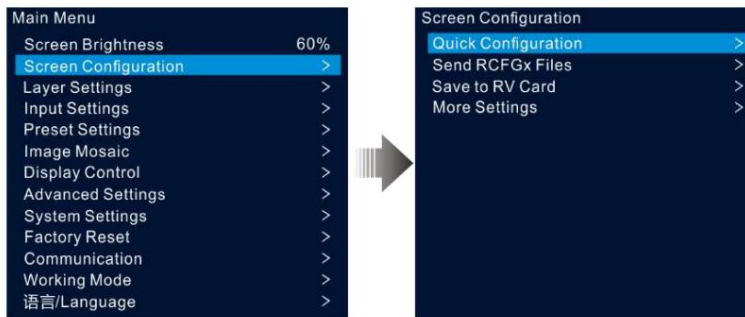

5.2.1 Configurazione rapida

Se lo schermo LED è un modello standard composto da cabinet dello stesso lotto, è possibile utilizzare la funzione di configurazione rapida per configurare lo schermo LED.

Prerequisiti

• Lo schermo LED deve essere normale.

• I cabinet dello schermo devono essere cabinet regolari con la stessa risoluzione. • Sono supportate le

seguenti impostazioni del flusso di dati. Durante le impostazioni del flusso di dati, assicurarsi che la connessione fisica di ogni porta sia nella stessa direzione e verso il basso rispetto a quella successiva.

• Durante le impostazioni del flusso di dati, assicurarsi che la porta Ethernet 1 si trovi all'inizio della connessione fisica effettiva.

Figura 5-3 Flusso di dati



Procedura operativa

Passaggio 1 Nella schermata del menu principale, ruotare la manopola per andare a **Configurazione schermo** > **Configurazione rapida** per accedere la schermata di configurazione rapida.

Fase 2 Impostare la **quantità di righe e colonne dei mobili** in base alle quantità effettive di righe e colonne dei mobili.

Figura 5-4 Configurazione rapida



Passaggio 3 Ruotare la manopola per selezionare **Porta 1 Quantità armadio** per impostare la quantità di armadi caricati dalla porta Ethernet 1.

Note:

ÿ Cabinet caricati dalla porta Ethernet 1 ÿ cabinet caricati dalla porta Ethernet 2 ÿ ... ÿ armadi caricati da Porta Ethernet 10

ÿ Il numero di cabinet caricati da ciascuna porta Ethernet deve essere un multiplo intero di **Cabinet Row Qty** o **Colonna mobile Quantità** dello schermo.

ÿ Il numero totale di pixel degli armadi caricati dalla porta Ethernet 1 non può superare i 650.000.

Fase 4 Ruotare la manopola per selezionare **Flusso dati (vista frontale)** e premere la manopola per confermare. Selezionare una connessione fisica per gli armadietti.

Durante le impostazioni del flusso di dati, puoi vedere il risultato sullo schermo LED in tempo reale. Se l'intero schermo visualizza il contenuto correttamente, ovvero senza sovrapposizioni o ripetizioni, premi la manopola per salvare le impostazioni.

5.2.2 Invia file di configurazione Cabinet

Dopo che lo schermo LED è acceso, se un cabinet o l'intero schermo LED non può essere acceso, è possibile aggiornare il file di configurazione nel cabinet e riaccendere il cabinet utilizzando questa funzione. Quindi è possibile eseguire la configurazione dello schermo e lo schermo può visualizzare l'immagine di output come al solito.

Il file di configurazione del cabinet è un file con suffisso ".rcfgx", che memorizza il modulo, il cabinet, le informazioni sul flusso di dati e altro ancora.

Aggiungi file di configurazione del cabinet

Fase 1 Esegui il software NovaLCT. Sulla barra dei menu, vai su **Utente > Advanced Synchronous System User Login**.

Figura 5-5 Accedi a NovaLCT



Passaggio 2 Vai su **Strumenti > Importa file di configurazione del cabinet del controller** per immettere il file di configurazione del cabinet del controller pagina di importazione.

Figura 5-6 Importazione del file di configurazione del cabinet

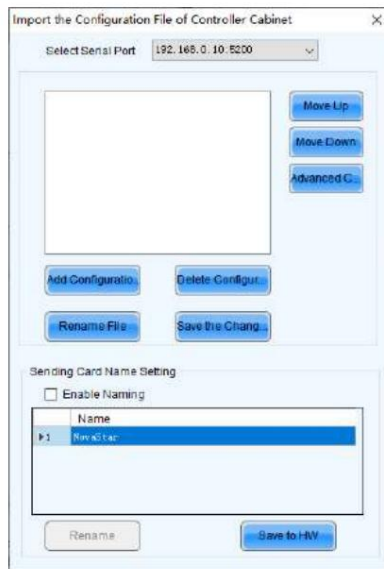

Passaggio 3 Fare clic su **Aggiungi file di configurazione** e selezionare il file desiderato dalla finestra visualizzata.

Passaggio 4 Fare clic su **Salva modifica HW** per salvare il file di configurazione sul dispositivo.

Invia file di configurazione del cabinet

Dopo aver aggiunto il file di configurazione del cabinet al dispositivo tramite NovaLCT, è possibile inviare il file di configurazione alle schede di ricezione nei cabinet dello schermo LED.

Passaggio 1 Nella schermata del menu principale, ruotare la manopola per andare a **Configurazione schermata** > **Invia file RCFGx**.

Fase 2 Ruotare la manopola per selezionare il file di configurazione desiderato e premere la manopola per confermare. Il sistema invierà automaticamente il file selezionato a tutte le schede riceventi dello schermo LED.

5.2.3 Salva sulla scheda RV

Dopo che le informazioni di configurazione dello schermo sono state inviate alla scheda ricevente, è possibile salvare la configurazione sulla scheda utilizzando questa funzione, in modo che i dati di configurazione non vengano persi dopo un'interruzione di corrente.

Nella schermata del menu principale, andare su **Configurazione schermo** > **Salva sulla scheda RV** e premere la manopola per confermare.

5.2.4 Configurazione avanzata

È possibile impostare le quantità di righe e colonne degli armadi, l'offset orizzontale, l'offset verticale e il flusso di dati degli armadi caricati da una singola porta Ethernet.

Passaggio 1 Nella schermata del menu principale, vai su **Configurazione schermo** > **Altre impostazioni** > **Configurazione avanzata** per accedere alla schermata di configurazione avanzata.

Passaggio 2 Impostare lo stato su **On** per abilitare la funzione di configurazione avanzata.

Figura 5-7 Configurazione avanzata

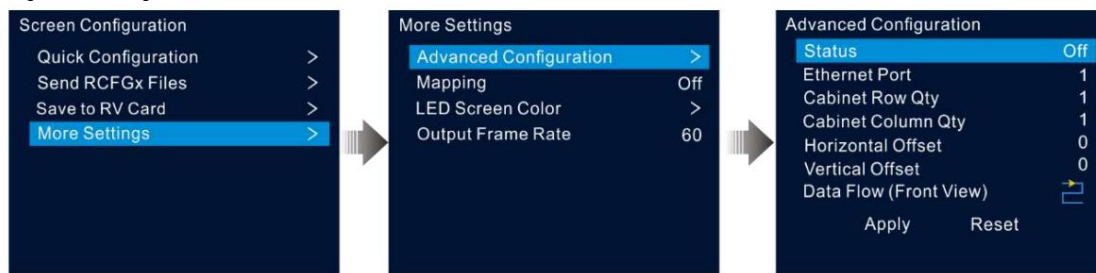

Passaggio 3 Selezionare la porta Ethernet desiderata.

Passaggio 4 Impostare il numero di righe e colonne degli armadi caricati dalla porta Ethernet corrente.

Passaggio 5 Impostare gli offset orizzontali e verticali del primo cabinet caricato dalla porta Ethernet corrente.

Il valore di offset indica la distanza tra l'angolo in alto a sinistra del cabinet e l'angolo in alto a sinistra dell'intero schermo. L'unità del valore di offset è il pixel.

Fase 6 Selezionare il flusso di dati desiderato per gli armadi.

5.2.5 Mappatura

La mappatura viene utilizzata per mostrare le relazioni tra i cabinet dello schermo LED e i dispositivi di invio, in modo da poter visualizzare o controllare le connessioni tra i cabinet.

Nota:

Le schede riceventi collegate al dispositivo devono supportare la funzione Mapping. Per i modelli supportati delle schede riceventi, visita il nostro sito Web ufficiale all'indirizzo www.novastar.tech.

Nella schermata del menu principale, vai su **Configurazione schermo > Altre impostazioni > Mappatura** e attiva la funzione.

Figura 5-8 Mappatura



P:05 indica il numero della porta Ethernet del dispositivo di invio. #001 indica il numero dell'armadio caricato dalla porta Ethernet.

5.2.6 Colore dello schermo LED

Questa funzione consente di regolare la temperatura del colore e il valore gamma dello schermo LED per rendere le immagini visualizzate sullo schermo più chiare e vivide.

Nella schermata del menu principale, vai su **Configurazione schermo > Altre impostazioni > Colore schermo LED** per accedere alla schermata delle impostazioni del

colore dello schermo. Seleziona **Gamma** e premi la manopola per confermare. Ruota la manopola per regolare il valore Gamma e premi la manopola per confermare quando sei soddisfatto.

Seleziona **Temperatura** e premi la manopola per confermare. Ruota la manopola per regolare la modalità temperatura, tra cui **Standard, Freddo, Caldo e Personalizzato**, quindi premere la manopola per confermare quando si è soddisfatti.

Selezionando **Personalizzato**, è possibile personalizzare la temperatura del colore regolando individualmente i valori R, G e B.

Figura 5-9 Colore dello schermo LED



Tabella 5-1 Descrizioni dei parametri del colore LED

Parametro	Descrizione
Gamma	Regola il grado di distorsione dell'immagine dall'input all'output. Maggiore è il valore, più distorta sarà l'immagine. Il valore varia da 0,25 a 4,00 e il valore predefinito è 2,8.
Temperatura	Regola il grado freddo o caldo delle immagini visualizzate sullo schermo LED. Quando è selezionato Custom , puoi personalizzare la temperatura del colore regolando i valori R, G e B individualmente.

5.2.7 Frequenza dei fotogrammi in uscita

Questa funzione consente di impostare il frame rate dell'output. Il frame rate predefinito è 60 Hz.

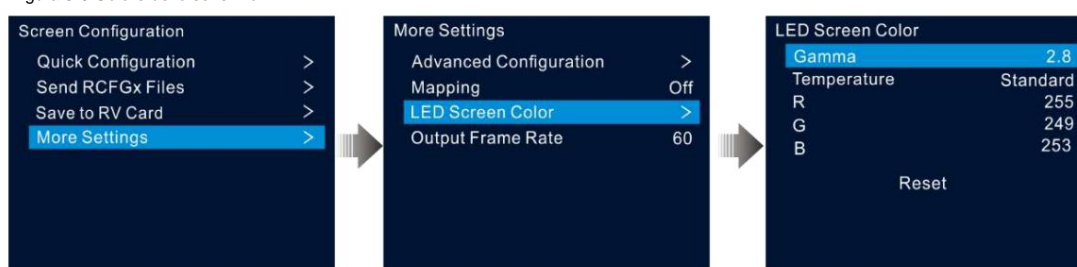
Nella schermata del menu principale, vai su **Configurazione schermo > Altre impostazioni > Frequenza fotogrammi in uscita**. Ruota la manopola per selezionare la frequenza fotogrammi desiderata e premi la manopola per confermare.

Le frequenze dei fotogrammi supportate includono 23,98 Hz, 24 Hz, 25 Hz, 29,97 Hz, 30 Hz, 47,95 Hz, 48 Hz, 50 Hz, 59,94 Hz, 60 Hz, 72 Hz, 75 Hz, 85 Hz, 100 Hz e 120 Hz.

5.3 Impostazioni livello

Il VX1000 supporta tre livelli. Le proprietà e le impostazioni dei livelli sono illustrate nella [Tabella 5-2](#).

Tabella 5-2 Proprietà del livello

Menu	Descrizione
Stato	Apri o chiudi il livello. Per impostazione predefinita, il livello principale è aperto e due livelli PIP sono chiusi.
Sorgente di input	Seleziona una sorgente di input per il livello corrente.

Menu	Descrizione
	<p>Nota:</p> <p>Premere un pulsante della sorgente di input nell'area SOURCE sul pannello frontale del dispositivo per selezionare rapidamente una sorgente di input per il layer.</p>
Modalità di ridimensionamento	<p>Il livello supporta le seguenti tre modalità di ridimensionamento.</p> <p>• Schermo intero: l'immagine del livello riempie l'intero schermo.</p> <p>• Pixel to Pixel: l'immagine del livello non viene ridimensionata ma visualizzata nelle dimensioni originali del sorgente di input o sorgente ritagliata.</p> <p>• Personalizzato: personalizza la dimensione del livello e l'immagine di output viene ridimensionata in base al livello misurare.</p>
Larghezza H	<p>Imposta la dimensione del livello in direzione orizzontale.</p> <p>Il valore della larghezza varia da 64 a 32768.</p>
V Altezza	<p>Imposta la dimensione del livello in direzione verticale.</p> <p>Il valore dell'altezza varia da 64 a 32768.</p>
X iniziale	<p>Imposta la distanza orizzontale tra l'angolo in alto a sinistra del livello e l'angolo in alto a sinistra dello schermo.</p>
Y iniziale	<p>Imposta la distanza verticale tra l'angolo in alto a sinistra del livello e l'angolo in alto a sinistra dello schermo.</p>
Priorità	<p>Regola l'ordine z del layer. Maggiore è il valore, più in avanti è il layer. Il valore varia da 1 a 3.</p> <p>• 1: Lo strato si trova in basso.</p> <p>• 3: Lo strato si trova in alto.</p>
Ritaglio di input	<p>Ritaglia l'immagine sorgente di input e visualizza la parte ritagliata a schermo intero.</p> <p>• Stato: attiva o disattiva la funzione di ritaglio.</p> <p>• H Width: la dimensione della parte ritagliata in direzione orizzontale. Il valore varia da 64 alla larghezza della sorgente di input corrente.</p> <p>• Altezza V: la dimensione della parte ritagliata in direzione verticale. Il valore varia da 64 all'altezza della sorgente di input corrente.</p> <p>• X iniziale: imposta la posizione di partenza per il ritaglio in direzione orizzontale. Il valore il valore predefinito è 0.</p> <p>• Y iniziale: imposta la posizione di partenza per il ritaglio in direzione verticale. Il valore il valore predefinito è 0.</p>
Opacità	<p>Imposta il grado di trasparenza dell'immagine del livello. Maggiore è il valore, più opaca è l'immagine del livello; minore è il valore, più trasparente è l'immagine del livello.</p> <p>• 0%: Trasparente</p> <p>• 100%: Non trasparente</p>

5.3.1 Aggiungi livelli

Operazioni con i pulsanti

Fase 1 Premere il pulsante **MAIN**, **PIP 1** o **PIP 2** nell'area **CONTROL** sul pannello frontale del dispositivo per aprire rapidamente il livello; sullo schermo del dispositivo verrà visualizzata la schermata delle impostazioni del livello corrispondente.

• MAIN: Strato principale

• PIP1/PIP2: Strato PIP 1 e 2

Passaggio 2 Premere un pulsante della sorgente di input nell'area **INPUT** per selezionare rapidamente una sorgente di input per il layer.

Operazioni del menu

Passaggio 1 Nella schermata iniziale, premere la manopola per accedere alla schermata del menu principale.

Passaggio 2 Ruotare la manopola per selezionare **Impostazioni livello** e premere la manopola per accedere alla schermata delle impostazioni livello.

Passaggio 3 Ruotare la manopola per selezionare **Livello principale, PIP 1 o PIP 2** e premere la manopola per immettere le impostazioni corrispondenti schermo.

Figura 5-10 Impostazioni del livello

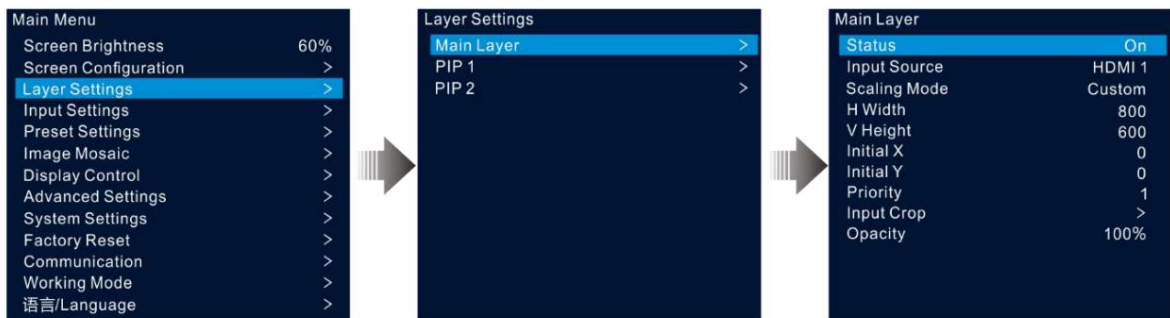

Fase 4 Selezionare **Stato** e premere la manopola per confermare. Ruotare nuovamente la manopola per selezionare **On** e premere la manopola per confermare.

Passaggio 5 Ruotare la manopola per selezionare **Sorgente di input** e selezionare la sorgente di input desiderata per il livello.

Fase 6 Ruotare la manopola per selezionare altri parametri di livello e impostarli se necessario. Le descrizioni dei parametri di livello sono mostrato nella [Tabella 5-2](#) e nella [Figura 5-11](#).

Figura 5-11 Descrizioni dei parametri del layer



Passaggio 7 Ruotare la manopola per selezionare **Priorità** e impostare l'ordine z del livello.

5.3.2 Cambia le sorgenti di input del livello

Operazioni con i pulsanti

Fase 1 Premere il pulsante **MAIN**, **PIP 1** o **PIP 2** nell'area **CONTROL** sul pannello frontale del dispositivo per aprire rapidamente il livello; sullo schermo del dispositivo verrà visualizzata la schermata delle impostazioni del livello corrispondente.

Dopo averlo premuto, il pulsante del livello inizia a lampeggiare.

Passaggio 2 Premere un pulsante della sorgente di input nell'area **INPUT** per cambiare rapidamente la sorgente di input del livello.

Figura 5-12 Sorgenti di input del livello di commutazione

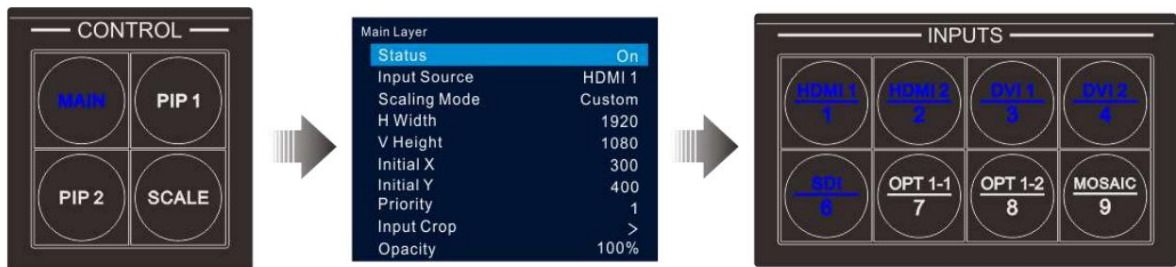

Note:

• Quando si cambia la sorgente di input del livello principale, non è necessario premere prima il pulsante **MAIN**. Premere direttamente un pulsante sorgente di input.

• Premere il pulsante **SCALA** per far sì che lo strato inferiore riempia rapidamente l'intero schermo.

Operazioni del menu

Passaggio 1 Nella schermata iniziale, premere la manopola per accedere alla schermata del menu principale.

Passaggio 2: Vai su **Impostazioni livello > Livello principale/PIP 1/PIP 2 > Sorgente di input** per accedere alla schermata delle impostazioni della sorgente di input.

Passaggio 3 Ruotare la manopola per selezionare la sorgente di ingresso di destinazione e premere la manopola per confermare.

5.3.3 Ritaglio di input

Questa funzione consente di ritagliare l'immagine sorgente in ingresso e di visualizzare la parte ritagliata a schermo intero.

Passaggio 1 Nella schermata iniziale, premere la manopola per accedere alla schermata del menu principale.

Passaggio 2: vai su **Impostazioni livello > Livello principale/PIP 1/PIP 2 > Ritaglio input** per accedere alla schermata di ritaglio della sorgente di input.

Fase 3 Selezionare **Stato** e premere la manopola per confermare. Ruotare nuovamente la manopola per selezionare **On** e premere la manopola per confermare.

Fase 4 Ruotare la manopola per selezionare altri parametri di ritaglio e impostarli se necessario. Il parametro di ritaglio le descrizioni sono mostrate nella [Tabella 5-2](#) e nella [Figura 5-14](#).

Figura 5-13 Ritaglio di input



Figura 5-14 Effetto ritaglio in input



5.3.4 Regola l'opacità del livello

Regola l'opacità del livello in base alle tue esigenze.

Passaggio 1 Nella schermata del menu principale, vai su **Impostazioni livello > Livello principale/PIP 1/PIP 2 > Opacità**.

Passaggio 2 Ruotare la manopola per regolare la percentuale di opacità e premere la manopola per confermare.

Quando la percentuale di opacità viene regolata, l'immagine di output mostra l'effetto opaco in tempo reale. L'opacità del livello PIP è del 60% nella [Figura 5-15](#).

Figura 5-15 Opacità

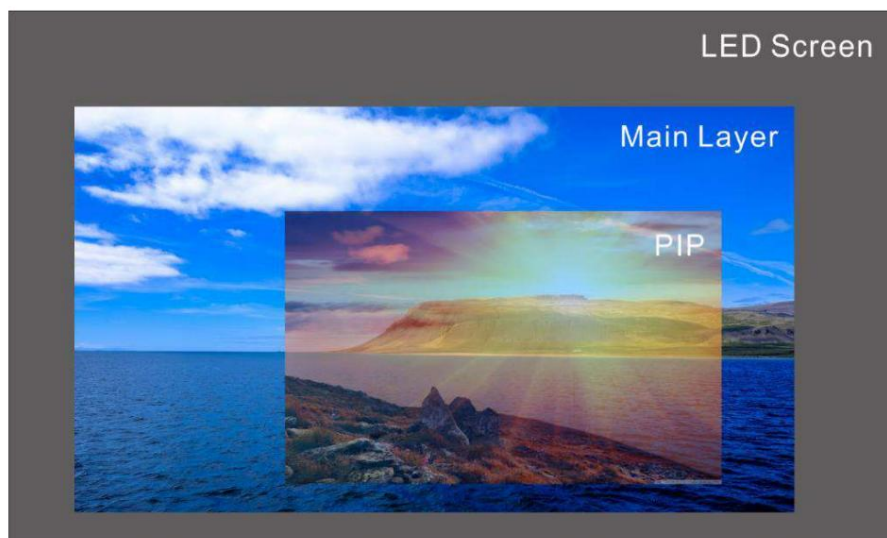

5.4 Impostazioni di input

Nella schermata del menu principale, ruotare la manopola per selezionare **Impostazioni di input** e premere la manopola per immettere l'input schermata sorgente.

Figura 5-16 Selezionare la sorgente di input

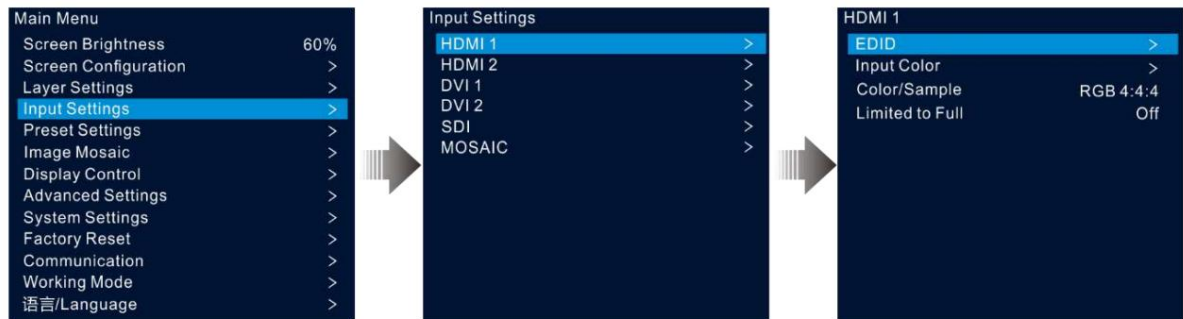

5.4.1 Imposta la risoluzione di input

Il VX1000 è dotato di connettori di ingresso HDMI, DVI e 3G-SDI (opzionale).

Quando una sorgente di input DVI o HDMI viene emessa da una scheda grafica, le impostazioni di risoluzione sono supportate. Sono forniti i due metodi seguenti per impostare la risoluzione di input:

• Risoluzione standard

• Risoluzione personalizzata

Nota:

La sorgente di ingresso SDI non supporta le impostazioni di risoluzione.

Risoluzione standard

Passaggio 1 Nella schermata delle impostazioni di input, selezionare la sorgente di input desiderata e premere la manopola per immettere la risoluzione di input schermata delle impostazioni.

Passaggio 2 Selezionare **EDID** e premere la manopola per accedere alla schermata delle impostazioni EDID.

Passaggio 3 Impostare la modalità EDID su **Standard**.

Passaggio 4 Ruotare la manopola per selezionare **Risoluzione** e premere la manopola per visualizzare l'elenco delle risoluzioni.

Passaggio 5 Ruotare la manopola per selezionare la risoluzione desiderata dall'elenco, quindi premere la manopola per confermare.

Passaggio 6 Ruotare la manopola per selezionare **Frame Rate** e premere la manopola per visualizzare l'elenco dei frame rate.

Passaggio 7 Ruotare la manopola per selezionare il frame rate desiderato dall'elenco, quindi premere la manopola per confermare.

Figura 5-17 Risoluzione standard



Passaggio 8 Ruotare la manopola per selezionare **Applica** e premere la manopola per completare le impostazioni di risoluzione standard.

Risoluzione personalizzata

Passaggio 1 Nella schermata delle impostazioni di input, selezionare la sorgente di input desiderata e premere la manopola per immettere la risoluzione di input schermata delle impostazioni.

Passaggio 2 Selezionare **EDID** e premere la manopola per accedere alla schermata delle impostazioni EDID.

Passaggio 3 Impostare la modalità EDID su **Personalizzata**.

Fase 4 Ruotare la manopola per selezionare **Larghezza** e premere la manopola per confermare. Ruotare nuovamente la manopola per selezionare la larghezza desiderata. larghezza e premere la manopola per confermare.

Fase 5 Ruotare la manopola per selezionare **Altezza** e premere la manopola per confermare. Ruotare nuovamente la manopola per selezionare l'altezza desiderata. altezza e premere la manopola per confermare.

Fase 6 Ruotare la manopola per selezionare **Frame Rate** e premere la manopola per visualizzare l'elenco dei frame. Ruotare nuovamente la manopola per Selezionare il frame rate desiderato e premere la manopola per confermare.

Figura 5-18 Risoluzione personalizzata



5.4.2 Imposta il colore della sorgente di input

Nella schermata delle impostazioni di input, seleziona la sorgente di input desiderata e premi la manopola per accedere alla schermata delle impostazioni di risoluzione di input. Ruota la manopola per selezionare **Input Color** e premi la manopola per accedere alla schermata delle impostazioni di colore di input.

Le descrizioni dei parametri di colore sono mostrate nella [Tabella 5-3](#).

Figura 5-19 Colore di input



Tabella 5-3 Parametri del colore di input

Menu	Descrizione
Luminosità	Regola la luminosità o l'oscurità di un'immagine sorgente in input. Il valore varia da 0 a 100 e il valore predefinito è 50.
Contrasto	Regola la differenza di luminosità tra le aree chiare e scure di un'immagine sorgente di input. Il valore varia da 0 a 100 e il valore predefinito è 50.
Saturazione	Regola l'intensità o la purezza dei colori di un'immagine sorgente di input. Maggiore è la saturazione, più vivida è l'immagine sorgente di input; minore è la saturazione, più grande è la scala di grigi dell'immagine. Il valore varia da 0 a 100 e il valore predefinito è 50.
Tinta	Regola la distinzione tra i colori (i toni del bianco, del nero e del grigio non sono inclusi). Il valore varia da -180 a +180 e il valore predefinito è 0.
Reset	Ripristina i parametri del colore di input ai valori predefiniti di fabbrica.

5.4.3 Visualizza spazio colore

Visualizza lo spazio colore e la frequenza di campionamento della sorgente di input corrente, che vengono letti automaticamente dal sistema e non possono essere impostati.

5.4.4 Imposta intervallo colori

La gamma di colori della sorgente di input include RGB Full e RGB Limited. Questa funzione converte automaticamente la gamma di colori della sorgente di input da RGB Limited a RGB Full, consentendo un'elaborazione video più accurata.

Ÿ Off: non convertire RGB limitato in RGB completo.

Ÿ On: converte RGB limitato in RGB completo. Si consiglia di attivare questa funzione quando la sorgente di ingresso ha una gamma di colori limitata.

5.4.5 Configurare le sorgenti Mosaic

Il VX1000 supporta una sorgente a mosaico composta da due sorgenti di ingresso dello stesso tipo.

Passaggio 1 Nella schermata delle impostazioni di input, ruotare la manopola per selezionare **MOSAIC** e premere la manopola per accedere alla sorgente del mosaico schermata delle impostazioni.

Figura 5-20 Mosaico

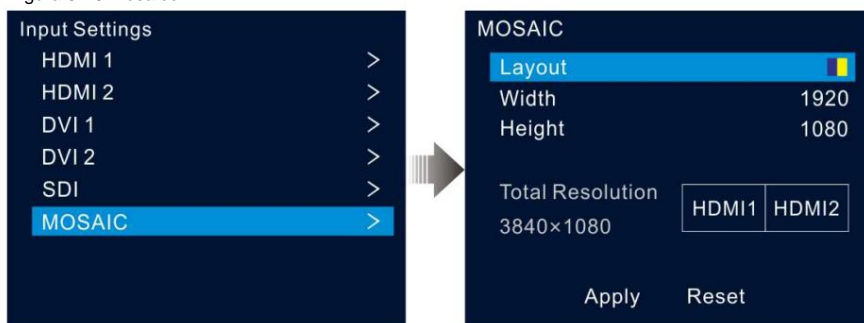

Passaggio 2 Selezionare il layout del mosaico desiderato.

Sono supportati due modelli di layout:



Passaggio 3 Imposta **larghezza e altezza** per ogni area del mosaico.

Sia i valori di larghezza che di altezza variano da 64 a 2048 pixel.

• Se la larghezza o l'altezza della sorgente di input è inferiore al valore di larghezza o altezza impostato, l'area vuota verrà riempita con il nero pieno.

• Se la larghezza o l'altezza della sorgente di input è maggiore del valore di larghezza o altezza impostato, l'immagine della sorgente di input verrà ritagliata. Il ritaglio prende l'angolo in alto a sinistra dell'immagine sorgente di input come punto di riferimento e quindi ritaglia l'immagine in base ai valori di larghezza e altezza impostati.

Fase 4 Ruotare la manopola per selezionare la linea di risoluzione totale e premere la manopola per confermare. Quindi ruotare nuovamente la manopola per impostare la sorgente del mosaico.

Note:

• Quando si modifica il layout e la dimensione del mosaico, la risoluzione totale cambia di conseguenza in tempo reale. la risoluzione totale indica la dimensione della sorgente del mosaico.

• È possibile mosaicare solo le sorgenti dello stesso tipo. • È possibile

impostare la sorgente del mosaico solo nel rettangolo sinistro/in alto, mentre la sorgente a destra/in basso sarà impostare di conseguenza.

Passaggio 5 Ruotare la manopola per selezionare **Applica** per rendere effettive le impostazioni; in caso contrario, selezionare **Reimposta** per reimpostare le impostazioni ai valori predefiniti.

Nota:

Dopo l'apertura di un layer PIP, la sorgente del mosaico non può essere utilizzata. Solo il layer principale può utilizzare il mosaico fonte.

5.5 Impostazioni predefinite

Un preset è un set di parametri che salva il layer e le informazioni correlate al layer. Il VX1000 supporta dieci preset definiti dall'utente. Dopo aver salvato un preset, puoi caricarlo semplicemente tramite il suo nome. Le operazioni del preset includono Save, Load, Clear e Copy To.

Nella schermata iniziale, premere la manopola per accedere alla schermata del menu principale. Ruotare la manopola per selezionare **Impostazioni predefinite** e premere la manopola per accedere alla schermata delle impostazioni predefinite.

Figura 5-21 Impostazioni predefinite



5.5.1 Salvare i preset

Dopo aver impostato il livello, puoi salvarlo come predefinito.

Passaggio 1 Nella schermata delle impostazioni preimpostate, ruotare la manopola per selezionare un'impostazione preimpostata.

Passaggio 2 Premere la manopola per aprire la finestra delle operazioni preimpostate.

Passaggio 3 Ruotare la manopola per selezionare **Salva** e premere la manopola per salvare le impostazioni del livello su questa preimpostazione.

Dopo aver salvato un preset, lo stato del preset sul lato destro cambia in **Salvato**.

Nota:

I dati delle impostazioni del livello includono lo stato del livello, la sorgente di input, le dimensioni, la posizione iniziale, la priorità, il ritaglio di input, l'opacità e il colore della sorgente di input.

5.5.2 Carica preset

Questa operazione consente di inviare un preset salvato a uno schermo LED.

Passaggio 1 Nella schermata delle impostazioni preimpostate, ruotare la manopola per selezionare una preimpostazione salvata.

Passaggio 2 Premere la manopola per aprire la finestra delle operazioni preimpostate.

Passaggio 3 Ruotare la manopola per selezionare **Carica** e premere la manopola per caricare il preset.

Dopo aver caricato un preset, lo stato del preset sul lato destro cambia in **In uso**.

5.5.3 Cancella preimpostazioni

Questa operazione consente di cancellare i dati salvati nel preset. Il nome del preset non verrà cancellato. Dopo che un preset è stato cancellato, lo stato del preset sul lato destro cambia in **Vuoto**.

Passaggio 1 Nella schermata delle impostazioni preimpostate, ruotare la manopola per selezionare una preimpostazione salvata.

Passaggio 2 Premere la manopola per aprire la finestra delle operazioni preimpostate.

Passaggio 3 Ruotare la manopola per selezionare **Cancella** e premere la manopola per aprire una finestra di conferma.

Passaggio 4 Ruotare la manopola per selezionare **Si** e premere la manopola per cancellare la preimpostazione.

5.5.4 Copia preset

Questa operazione consente di copiare i dati del livello da un preset salvato a un altro preset.

Passaggio 1 Nella schermata delle impostazioni preimpostate, ruotare la manopola per selezionare una preimpostazione salvata.

Passaggio 2 Premere la manopola per aprire la finestra delle operazioni preimpostate.

Passaggio 3 Ruotare la manopola per selezionare **Copia su** e premere la manopola per tornare alla schermata delle impostazioni preimpostate.

Passaggio 4 Ruotare la manopola per selezionare il preset di destinazione e premere la manopola per confermare.

Dopo la copia, lo stato del preset di destinazione cambia in **Salvato**.

5.5.5 Rinomina preset

Il VX1000 consente di rinominare i preset in V-Can. Dopo una rinomina riuscita, il nuovo nome verrà visualizzato sullo schermo del dispositivo.

Nota:

Per il metodo esatto e i passaggi su come rinominare un preset in V-Can, fare riferimento al *Manuale utente di V-Can*.

5.6 Mosaico di immagini

Quando il conteggio dei pixel di uno schermo LED è maggiore della capacità di caricamento di una singola unità VX1000, è richiesta la funzione mosaico di immagini. È possibile utilizzare più unità dispositivo insieme per caricare lo schermo LED.

Prerequisiti

Prima di utilizzare la funzione mosaico di immagini, assicurarsi di attivare la funzione di sincronizzazione su ciascun dispositivo e che tutti i dispositivi utilizzino la stessa sorgente di input come sorgente di sincronizzazione.

Figura 5-22 Metodo di connessione per il mosaico di immagini

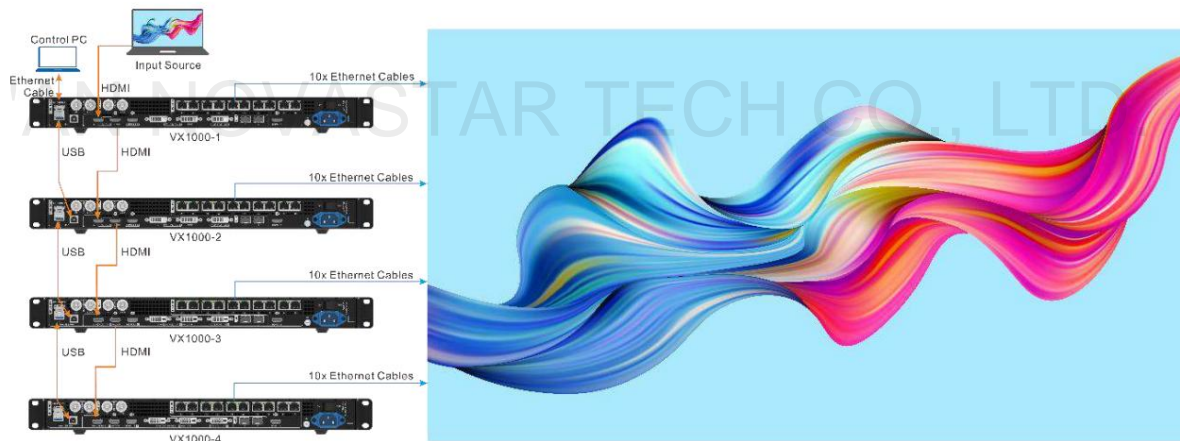

Appunti

Dopo aver attivato la funzione mosaico delle immagini, il ridimensionamento a schermo intero e la visualizzazione pixel per pixel del livello non saranno disponibili.

Procedura operativa

Passaggio 1 Nella schermata del menu principale, ruotare la manopola per selezionare **Mosaico immagine** e premere la manopola per accedere all'immagine schermata delle impostazioni del mosaico.

Fase 2 Ruotare la manopola per selezionare **Stato** e premere la manopola per confermare. Ruotare nuovamente la manopola per selezionare **On** e premere la manopola per confermare.

Figura 5-23 Mosaico di immagini

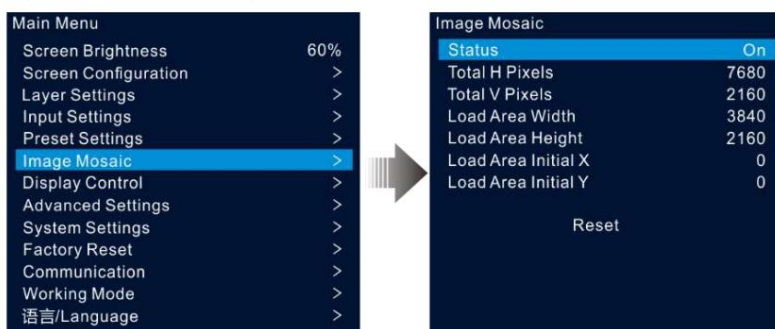

Passaggio 3 Impostare i parametri relativi al mosaico per ciascun dispositivo.

- ÿ Pixel H totali: il numero di pixel nella direzione orizzontale dello schermo LED
- ÿ Pixel V totali: il numero di pixel nella direzione verticale dello schermo LED
- ÿ Larghezza area di caricamento: numero di pixel nella direzione orizzontale dell'area caricata dal dispositivo corrente
- ÿ Altezza area di caricamento: numero di pixel nella direzione verticale dell'area caricata dal dispositivo corrente
- ÿ Load Area Initial X: la coordinata orizzontale iniziale dell'angolo in alto a sinistra dell'area caricata dal dispositivo corrente. L'unità è pixel.
- ÿ Load Area Initial Y: la coordinata verticale iniziale dell'angolo in alto a sinistra dell'area caricata dal dispositivo corrente. L'unità è pixel.

5.7 Controllo dello schermo

Nella schermata del menu principale, ruotare la manopola per selezionare **Controllo display** e premere la manopola per accedere alla schermata delle impostazioni di controllo display.

Figura 5-24 Controllo del display

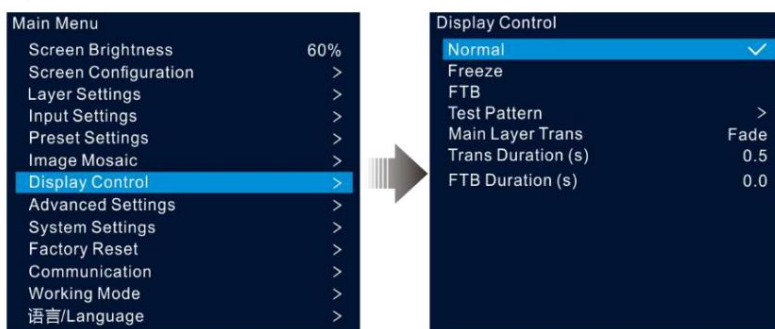

- ÿ Normale: visualizza il contenuto della sorgente di input corrente.
- ÿ Congela: blocca il fotogramma corrente dell'immagine in output.
- ÿ FTB: dissolve l'immagine in nero.
- ÿ Modello di prova: visualizza il modello di prova sullo schermo.
 - I modelli di prova vengono utilizzati per testare l'effetto di visualizzazione dello schermo LED e lo stato di funzionamento di ciascun LED.
 - I modelli di prova includono **Colore puro**, **Gradiente**, **Griglia** e altro ancora.
- ÿ Main Layer Trans: Imposta l'animazione presentata quando la sorgente di input del livello principale viene commutata su un'altra. Attualmente sono supportati **Fade** e **Cut**.
- ÿ Durata Trans (s): Imposta la durata temporale dell'effetto di transizione. Quando **Main Layer Trans** è impostato su **Fade**, questa opzione è disponibile. Il valore varia da 0 a 2,0 e il valore predefinito è 0,5.
- ÿ Durata FTB (s): Imposta la durata del processo FTB. Il valore varia da 0 a 2,0 e il valore predefinito è 0.

Note:

γ Se la funzione Freeze o FTB è attivata, la funzione del modello di prova non è disponibile.

γ Se la funzione 3D è attivata, non è possibile impostare la transizione del livello principale.

5.8 Impostazioni avanzate

Le impostazioni avanzate consentono di impostare il backup del dispositivo, il backup della sorgente di ingresso, la sincronizzazione, l'uscita HDMI, l'audio, la sorgente di ingresso HDCP, la bassa latenza, il 3D e la modalità di funzionamento OPT 2.

5.8.1 Backup del dispositivo

Il VX1000 supporta sia il backup tra dispositivi che tra porte Ethernet.

Backup tra dispositivi

Il backup del dispositivo consente di impostare la relazione di backup tra due dispositivi. È possibile impostare uno dei dispositivi come dispositivo primario o come dispositivo di backup. Quando il dispositivo primario ha un problema o il cavo Ethernet del dispositivo primario si guasta, il dispositivo di backup assumerà le responsabilità del dispositivo primario senza problemi e continuerà a funzionare bene per garantire che lo schermo LED non diventi nero.

γ Schema di collegamento per il backup del dispositivo:

Figura 5-25 Connessione di backup del dispositivo

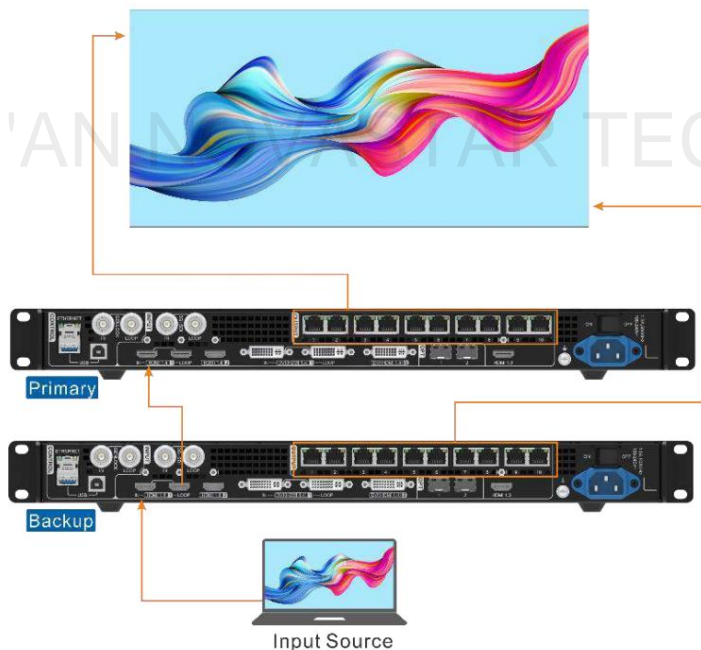

γ Procedura di impostazione per il backup del dispositivo:

Passaggio 1 Nella schermata del menu principale, vai su **Impostazioni avanzate** > **Backup dispositivo** per accedere alla schermata di backup del dispositivo.

Figura 5-26 Backup del dispositivo

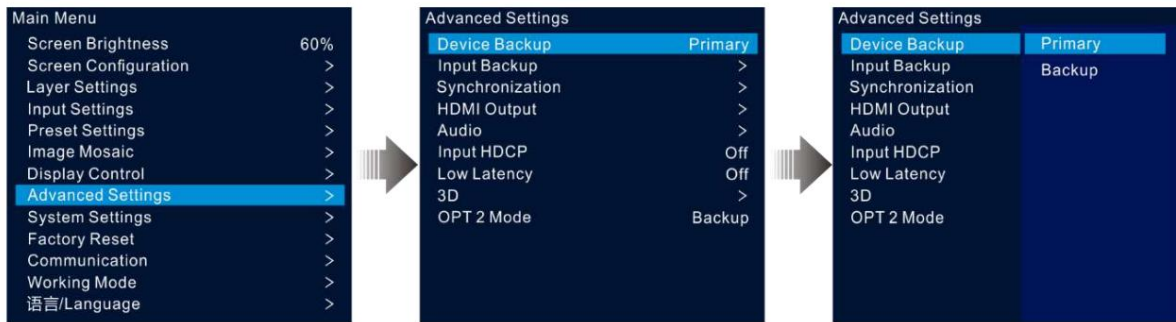

Passaggio 2 Ruotare la manopola per selezionare **Primario**.

Seguire la stessa procedura per impostare l'altro dispositivo come **Backup**.

Note:

• Nella modalità di backup del dispositivo, la quantità di cabinet caricati da ciascuna porta Ethernet sui dispositivi primari e di backup deve essere la stessa, ma il loro flusso di dati deve essere invertito.

• I livelli e le impostazioni delle proprietà dei livelli sui dispositivi primario e di backup devono essere gli stessi.

Backup tra porte Ethernet

Il backup della porta Ethernet consente di impostare la relazione di backup tra due porte Ethernet. Quando la porta primaria ha un problema o il cavo Ethernet della porta primaria si guasta, la porta di backup assumerà le responsabilità della porta primaria senza problemi e continuerà a funzionare bene per garantire che lo schermo LED non diventi nero. Quando si imposta il backup tra le porte Ethernet, è necessario completarlo in NovaLCT.

• Schema di collegamento per il backup della porta Ethernet:

Figura 5-27 Connessione di backup della porta Ethernet

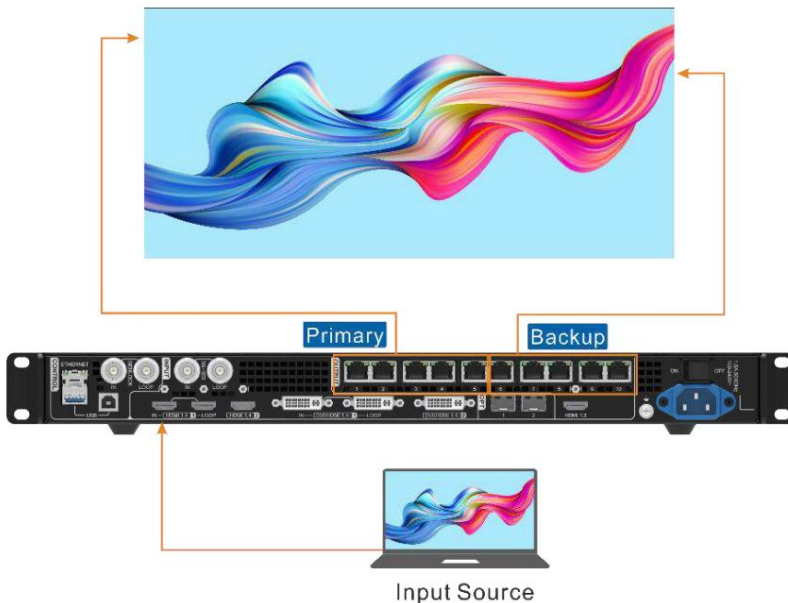

• Procedura di impostazione per il backup della porta Ethernet:

Fase 1 Esegui il software NovaLCT. Sulla barra dei menu, vai su **Utente > Advanced Synchronous System User Login**.

Inserisci la password e clicca su **Accedi**.

Passaggio 2 Fare clic su **Configurazione schermo** per accedere alla pagina di configurazione dello schermo.

Passaggio 3 Fare clic su **Avanti** per accedere alla pagina di configurazione dello schermo.

Figura 5-28 Configurazione dello schermo



Passaggio 4 Selezionare la scheda **Scheda di invio**, quindi fare clic su **Aggiungi** nell'area **Ridondanza**.

Passaggio 5 Impostare i numeri di serie del dispositivo primario e di quello di backup su 1.

Passaggio 6 Impostare il numero di serie della porta primaria e il numero di serie della porta di backup corrispondente.

Figura 5-29 Backup della porta Ethernet

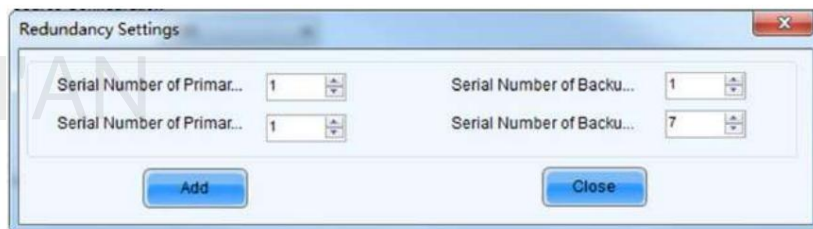

Passaggio 7 Fare clic su **Aggiungi** per completare le impostazioni di backup di una porta Ethernet e il sistema elencherà automaticamente le porte primarie e porte di backup.

Figura 5-30 Porte Ethernet primarie



Passaggio 8 Ripetere i passaggi 6 e 7 per completare le impostazioni di backup per le altre porte Ethernet.

5.8.2 Backup di input

Input backup consente di impostare la relazione di backup tra due sorgenti di input. Quando una sorgente di input ha un problema o il connettore di input si guasta, la sorgente di backup verrà utilizzata senza problemi e continuerà a funzionare bene per garantire che lo schermo LED non diventi nero.

Passaggio 1 Nella schermata del menu principale, vai su **Impostazioni avanzate** > **Backup di input** per accedere alle impostazioni di backup di input schermo.

Figura 5-31 Backup della sorgente di input

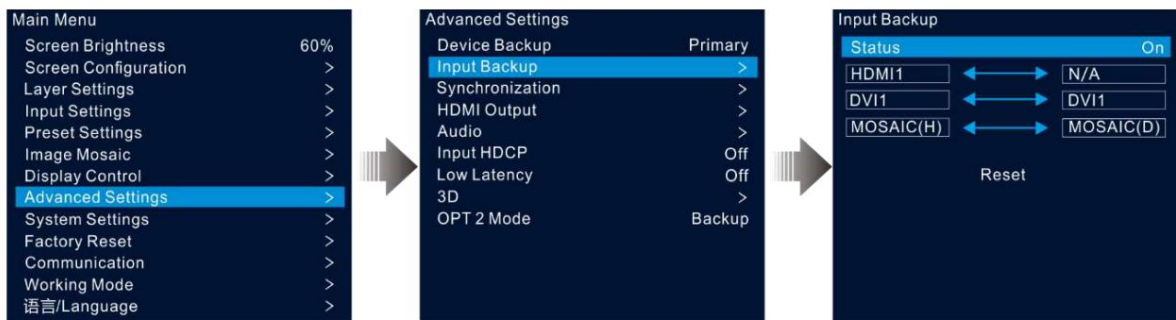

Fase 2 Ruotare la manopola per selezionare **Stato** e premere la manopola per confermare. Ruotare nuovamente la manopola per selezionare **On** e premere la manopola per confermare.

Passaggio 3 Ruotare la manopola per selezionare la sorgente di ingresso desiderata sul lato destro.

Regole di backup di input:

- ÿ In ogni gruppo di backup, due sorgenti di input fungono da backup l'una per l'altra.
- ÿ Solo la sorgente proveniente dallo stesso tipo di connettore di ingresso può essere impostata come sorgente di backup.
- ÿ Ogni sorgente primaria o di backup può avere una sola sorgente di backup o primaria.
- ÿ Restrizioni sulle funzioni di backup di input:

Le sorgenti di input A e B formano un gruppo di backup caldo. La sorgente di input corrente del layer è la sorgente di input A.

ÿ Ingresso A: Nessun segnale. Ingresso B: Segnale

La sorgente di input del layer viene commutata automaticamente su input B. Quando l'input A riprende e l'input B ha ancora un segnale, la sorgente di input del layer non verrà modificata.

ÿ Ingresso A: Nessun segnale. Ingresso B: Segnale

La sorgente di input del layer viene commutata automaticamente in input B. Quando l'input A riprende, ma l'input B non ha un segnale, la sorgente di input del layer verrà commutata in input A.

ÿ Ingresso A: Nessun segnale. Ingresso B: Nessun segnale

La sorgente di input del livello non verrà modificata.

ÿ Ingresso A: Segnale. Ingresso B: Nessun segnale

Se si commuta manualmente la sorgente di input del layer sull'input B, la sorgente passerà automaticamente all'input A.

ÿ Descrizioni delle origini del backup Mosaic:

ÿ MOSAIC (H) indica che questa sorgente a mosaico comprende sorgenti HDMI, mentre MOSAIC (D) indica che questa sorgente a mosaico è composta da sorgenti DVI.

ÿ Dopo che le impostazioni di backup per una sorgente di mosaico hanno effetto, il layout e le dimensioni del mosaico della sorgente primaria mosaic source sono applicabili anche alla sorgente mosaic source di backup. Quando una qualsiasi sorgente di input nella sorgente mosaic source primaria viene persa, verrà utilizzata la sorgente corrispondente in quella di backup. Ad esempio, se si perde HDMI 1, verrà utilizzato DVI 1; se si perde HDMI 2, verrà utilizzato DVI 2; se si perdono sia HDMI 1 che HDMI 2, verrà utilizzata la sorgente mosaic source di backup MOSAIC (D).

ÿ Quando le impostazioni di backup per una sorgente a mosaico non hanno effetto, non verrà utilizzata alcuna sorgente di backup, se presente. la fonte è andata perduta.

5.8.3 Sincronizzazione

Questa funzione consente di selezionare un segnale di sincronizzazione per sincronizzare tutte le unità del dispositivo in cascata o sincronizzare i dispositivi primario e di backup per visualizzare le immagini di output di tutte le unità in sincronia.

Passaggio 1 Nella schermata del menu principale, vai su **Impostazioni avanzate > Sincronizzazione** per accedere alle impostazioni di sincronizzazione schermo.

Figura 5-32 Sincronizzazione

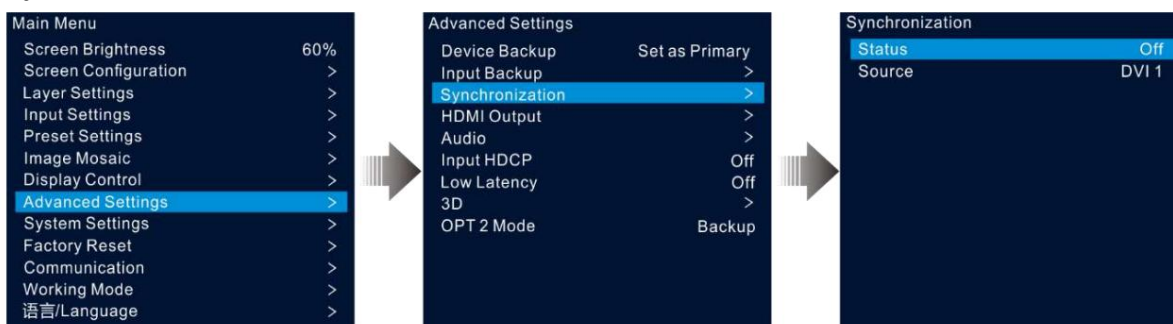

Fase 2 Ruotare la manopola per selezionare **Stato** e premere la manopola per confermare. Ruotare nuovamente la manopola per selezionare **On** e premere la manopola per confermare.

Fase 3 Ruotare la manopola per selezionare **Sorgente** e premere la manopola per confermare. Quindi ruotare nuovamente la manopola per selezionare sorgente di sincronizzazione desiderata.

Nota:

Se due o più unità VX1000 caricano uno schermo LED, le sorgenti di sincronizzazione utilizzate da ciascun dispositivo devono essere le stesse.

5.8.4 Uscita HDMI

Il connettore di uscita HDMI può essere utilizzato per l'uscita. Quando il connettore HDMI viene utilizzato per l'uscita, la sua risoluzione di uscita può essere regolata, ma l'uscita Ethernet ne sarà influenzata.

Le seguenti risoluzioni sono supportate sul connettore di uscita HDMI.

• 1024x768 @48/50/59,94/60/75/85Hz

• 1280 x720@23,98/24/25/29,97/30/48/50/59,94/60Hz

• 1280x1024 @48/50/59,94/60/75/85Hz

Risoluzione 1366x768 a 50/59,94/60 Hz

• 1440x900@60/75/85Hz

• 1600 x1200@48/50/59,94/60Hz

• 1680x1050@60Hz

• 1920 x1080@23,98/24/25/29,97/30/48/50/59,94/60Hz

• 1920x1200@50/59.94/60Hz

Figura 5-33 Uscita HDMI

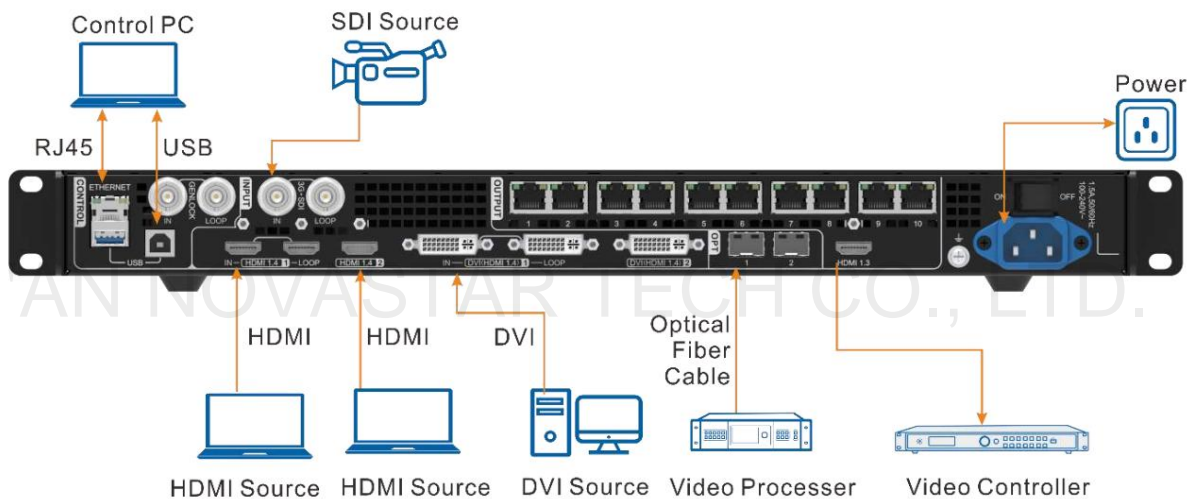

Passaggio 1 Nella schermata del menu principale, vai su **Impostazioni avanzate** > **Uscita HDMI** per accedere alle impostazioni di uscita HDMI schermo.

Figura 5-34 Uscita HDMI

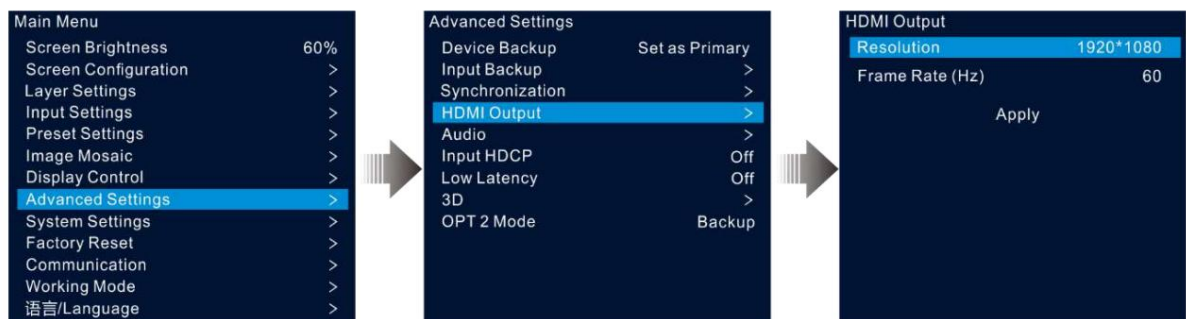

Passaggio 2 Selezionare **Risoluzione** per impostare la risoluzione desiderata per il connettore.

Passaggio 3 Ruotare la manopola per selezionare **Frame Rate (Hz)** per impostare il frame rate desiderato per il connettore.

Passaggio 4 Ruotare la manopola per selezionare **Applica** affinché le impostazioni abbiano effetto.

5.8.5 Audio

Questa funzione consente di impostare l'uscita audio, il volume audio e l'ingresso audio.

Il VX1000 supporta la connessione audio tramite una scheda multifunzione.

Collegare la porta Ethernet 1 o 2 a una scheda multifunzione, quindi collegare la scheda multifunzione a un altoparlante esterno.

Figura 5-35 Connessione di uscita audio

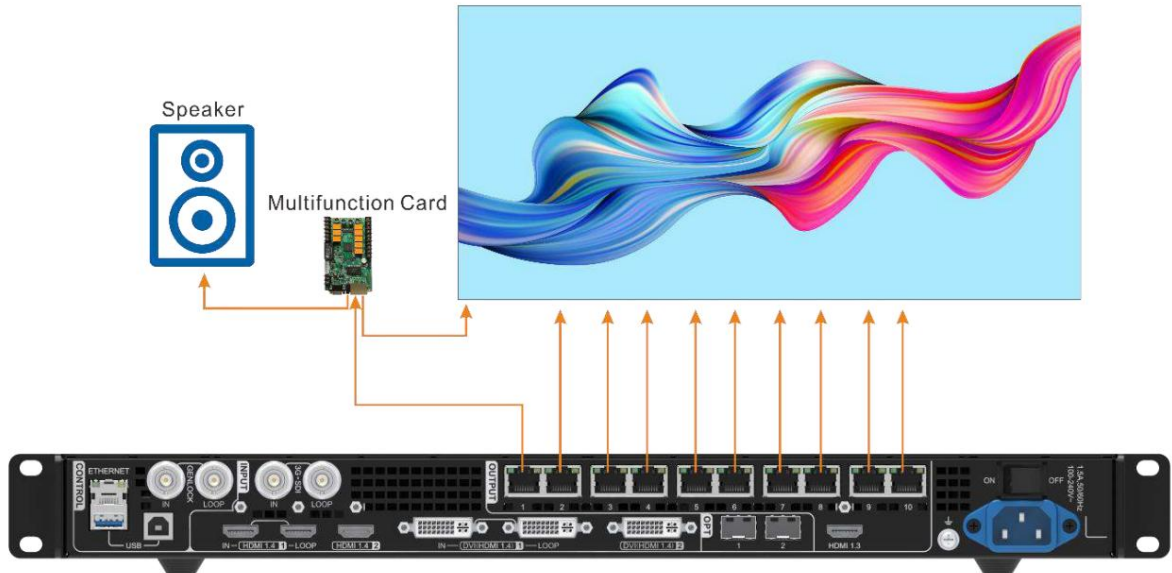

Nella schermata del menu principale, vai su **Impostazioni avanzate** > **Audio** per accedere alla schermata delle impostazioni audio.

Figura 5-36 Impostazioni audio

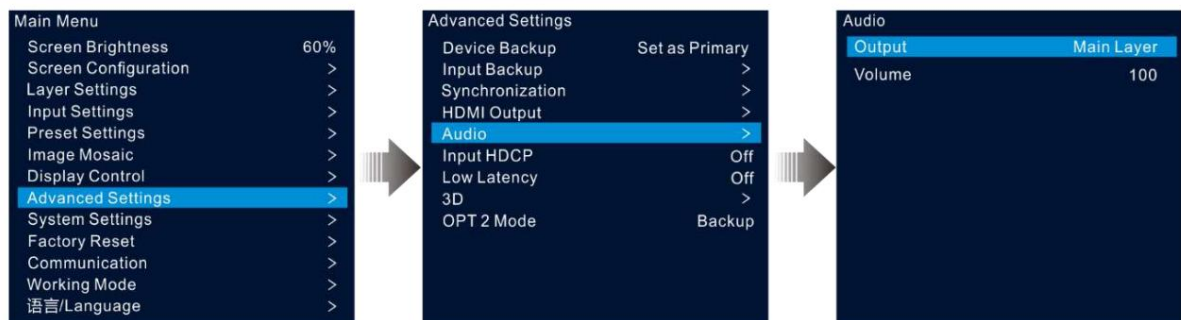

5.8.5.1 Uscita

Imposta la riproduzione dell'audio sull'altoparlante esterno.

Passaggio 1 Nella schermata delle impostazioni audio, ruotare la manopola per selezionare **Uscita**.

Passaggio 2 Premere la manopola per aprire l'elenco delle uscite disponibili e ruotare la manopola per selezionare la provenienza dell'audio in uscita.

Figura 5-37 Uscita audio

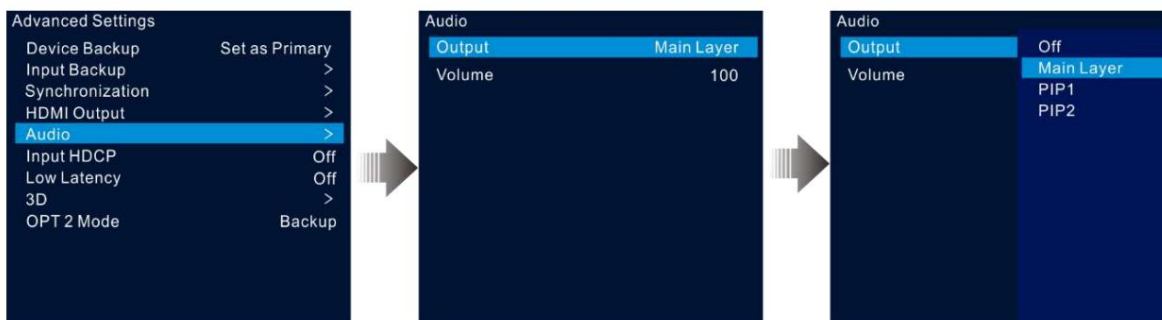

↵ Off: disattiva l'audio.

↵ Livello principale/PIP 1/PIP 2: riproduce l'audio fornito con il livello principale, PIP 1 o PIP 2.

Passaggio 3 Premere la manopola per completare la selezione.

5.8.5.2 Volume

Regola il volume dell'audio.

Il valore varia da 0 (silenzioso) a 100 (più forte) e il valore predefinito è 50.

Nella schermata delle impostazioni audio, ruotare la manopola per selezionare **Volume** e premere la manopola per confermare. Quindi ruotare nuovamente la manopola per regolare il volume audio e premere la manopola per confermare.

5.8.6 Ingresso HDCP

High-bandwidth Digital Content Protection (HDCP) è una forma di protezione da copia digitale per impedire la copia di contenuti audio e video digitali durante il loro passaggio attraverso le connessioni. Quando la sorgente di input a cui si accede è una sorgente crittografata HDCP, è necessario attivare questa funzione per consentire al dispositivo di trasmettere ed elaborare la sorgente.

Nella schermata del menu principale, vai su **Impostazioni avanzate > Input HDCP** e premi la manopola per abilitare le impostazioni. Quindi ruota di nuovo la manopola per selezionare **On** o **Off** e premi la manopola per confermare la selezione.

↵ On: attiva le funzioni di trasmissione ed elaborazione per la sorgente di ingresso.

↵ Off: disattiva le funzioni di trasmissione ed elaborazione per la sorgente di ingresso.

5.8.7 Bassa latenza

Quando la sorgente di input viaggia da dove arriva al dispositivo di elaborazione, al dispositivo di invio e quindi alla scheda di ricezione, la latenza esiste inevitabilmente. L'attivazione di questa funzione può aiutare efficacemente a ridurre la latenza dall'input all'output.

Il VX1000 può ridurre il ritardo tra l'input e la scheda ricevente fino a 1 frame quando le funzioni di bassa latenza e sincronizzazione sono entrambe attivate e i dati vengono trasmessi verticalmente sullo schermo.

Nella schermata del menu principale, vai su **Impostazioni avanzate > Bassa latenza** e premi la manopola per confermare. Quindi ruota di nuovo la manopola per selezionare **On** o **Off** e premi la manopola per confermare la selezione.

5.8.8 3D

Il VX1000 può funzionare con l'emettitore 3D EMT200 e gli occhiali 3D per offrirti un'esperienza visiva 3D.

Note:

↵ L'attivazione della modalità 3D dimezzerà la capacità di output del dispositivo.

↵ Per abilitare la visualizzazione pixel-to-pixel di una sorgente video 3D, impostare la larghezza del livello a metà della larghezza di risoluzione della sorgente 3D se è affiancata, oppure impostare l'altezza del livello a metà dell'altezza di risoluzione della sorgente 3D se è in alto e in basso.

Figura 5-38 Connessioni 3D

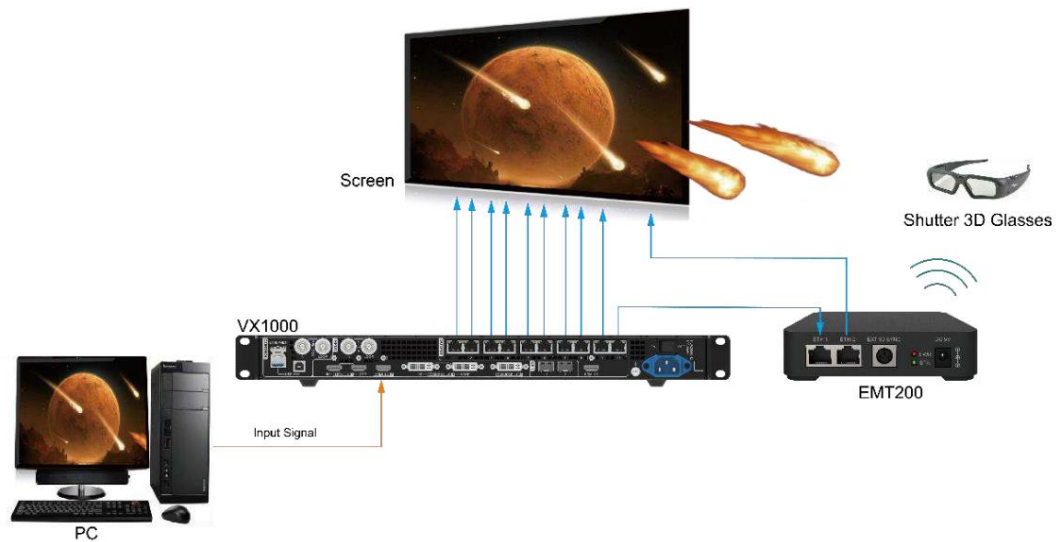

Passaggio 1 Nella schermata del menu principale, vai su **Impostazioni avanzate > 3D > Stato** per attivare la funzione.

Figura 5-39 Impostazioni 3D

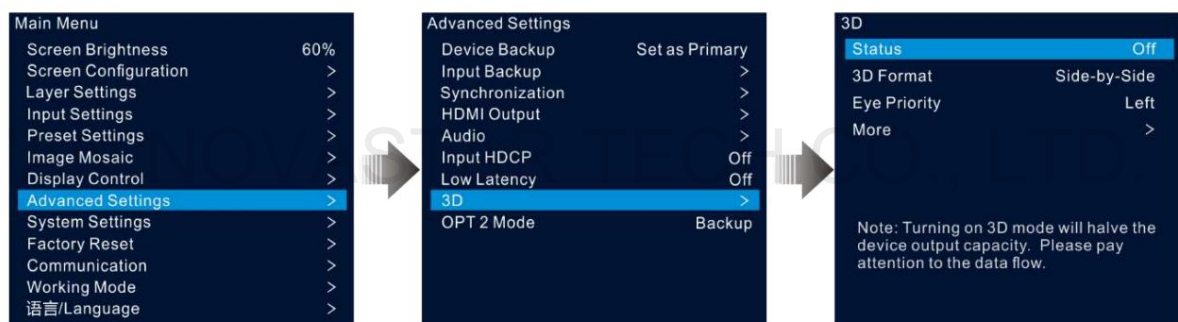

Passaggio 2 Seleziona il formato 3D della sorgente video. Le opzioni includono **Side-by-Side**, **Top-and-Bottom** e **Frame Sequenziale**.

Passaggio 3 Imposta la priorità degli occhi. Le opzioni includono **Sinistra** e **Destra**.

Passaggio 4 Selezionare **Altro** per effettuare le seguenti impostazioni.

Figura 5-40 Altre impostazioni

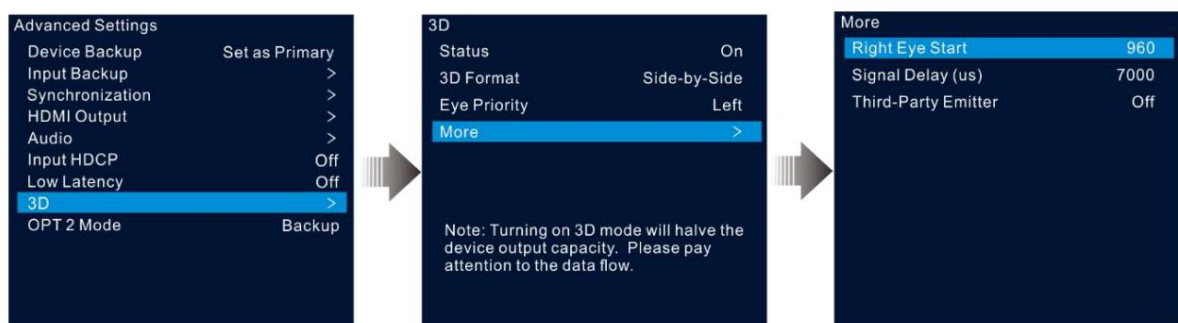

- ÿ Inizio dell'occhio destro
- ÿ Ritardo del segnale (us)
- ÿ Emittitore di terze parti

5.8.9 Modalità OPT 2

Il VX1000 è dotato di due porte OPT che funzionano in modalità diverse. ÿ OPT 1 è utilizzata per l'input e l'output.

ÿ OPT 2 viene utilizzato solo per l'output e copia o esegue il backup dei dati sulle 10 porte Ethernet.

Nella schermata del menu principale, vai su **Impostazioni avanzate > Modalità OPT 2** per accedere alla schermata delle impostazioni della porta OPT.

Figura 5-41 Modalità di lavoro OPT 2

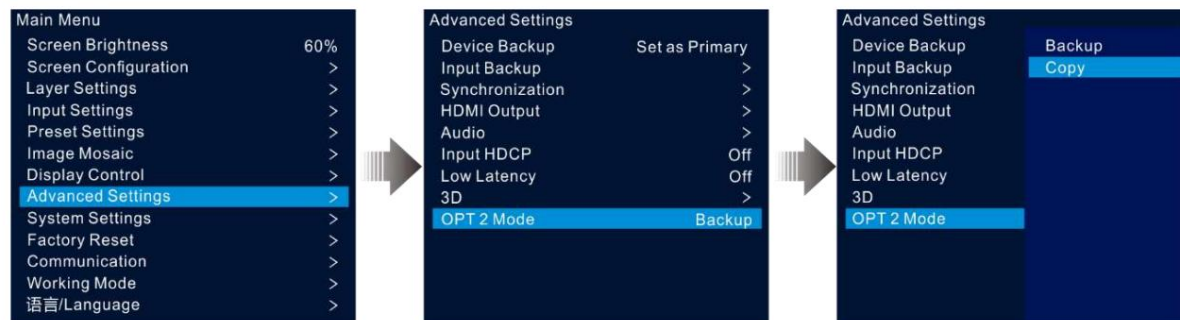

Copia

Di seguito sono illustrate le connessioni in modalità Copia.

In questa modalità, il flusso di dati del convertitore in fibra collegato è lo stesso di quello del VX1000.

Figura 5-42 Copia

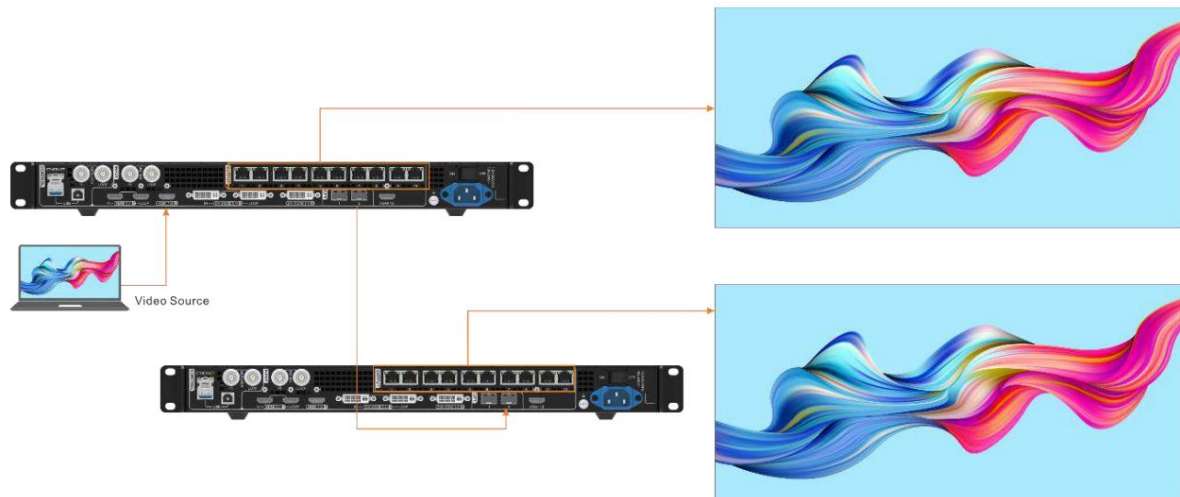

Backup

Di seguito sono illustrate le connessioni in modalità Backup.

Figura 5-43 Backup



Nota:

Quando la porta OPT funziona come porta di output di backup, OPT 2 viene utilizzata per la connessione. Innanzitutto, imposta la modalità OPT 2 su **Backup**, quindi esegui tutte le connessioni come mostrato sopra. Presta attenzione alle relazioni di backup della porta Ethernet tra il dispositivo di backup e il dispositivo primario.

5.9 Impostazioni di sistema

Le impostazioni di sistema consentono di impostare il tasto di scelta rapida Fn, di tornare all'ora di casa, di diagnosticare il dispositivo e di visualizzare altre informazioni correlate.

5.9.1 Nota

Questa funzione consente di impostare un pulsante di scelta rapida per una funzione assegnata. Utilizzando il pulsante Fn, è possibile navigare rapidamente alla schermata del menu di destinazione e non è mai necessario accedere a una voce di menu specificata immettendo i menu livello per livello.

Nella schermata del menu principale, vai su **Impostazioni di sistema > Fn** e premi la manopola per accedere alla schermata delle impostazioni del pulsante Fn. Ruota la manopola per selezionare la funzione desiderata e premi la manopola per confermare.

Figura 5-44 Impostazioni del pulsante Fn



5.9.2 Ritorno a casa (s)

È possibile impostare il periodo in cui il sistema rimane nella schermata corrente prima di tornare automaticamente alla home page quando non viene eseguita alcuna operazione. Il valore varia da 60s a 3600s.

Nella schermata del menu principale, vai su **Impostazioni di sistema** > **Ritorna a Home/s** e premi la manopola per confermare.

Ruotare la manopola per selezionare il valore di tempo desiderato e premere la manopola per confermare.

5.9.3 Diagnostica

La funzione di diagnostica aiuta a diagnosticare il sistema e a risolvere i problemi dei componenti malfunzionanti del dispositivo.

Quando il dispositivo si guasta, puoi eseguire la funzione di diagnostica per testare il dispositivo. Puoi inviare il tuo test a il nostro personale di supporto tecnico per l'individuazione e l'elaborazione dei problemi.

Per la manutenzione quotidiana, è possibile eseguire la funzione di diagnostica per effettuare il controllo di routine dello stato di salute del sistema.

Nella schermata del menu principale, vai su **Impostazioni di sistema** > **Diagnostica** e premi la manopola per aprire la finestra di conferma.

Ruota la manopola per selezionare **SI** e premi la manopola per confermare.

Nota:

L'esecuzione della diagnostica interromperà temporaneamente l'output, che riprenderà al termine della diagnostica.

5.9.4 Informazioni

In questa voce di menu, puoi visualizzare la versione del firmware, il sito Web ufficiale e l'indirizzo e-mail. Sul nostro sito Web ufficiale, puoi controllare le ultime informazioni sul dispositivo e gli aggiornamenti per questo dispositivo. Puoi anche inviarti il tuo feedback o suggerimento per i miglioramenti tramite l'indirizzo e-mail fornito.

Nella schermata del menu principale, vai su **Impostazioni di sistema** > **Informazioni** e premi la manopola per visualizzare tutte le informazioni.

Figura 5-45 Informazioni

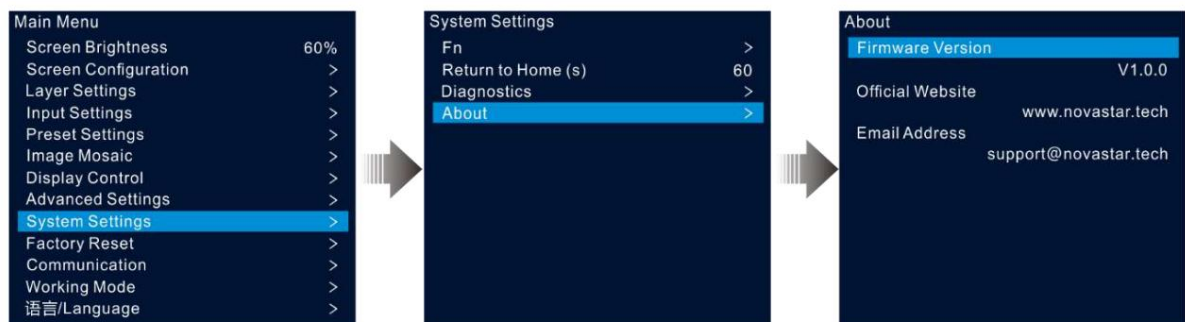

5.10

Ripristino delle impostazioni di fabbrica

La funzione di ripristino delle impostazioni di fabbrica consente di ripristinare tutte le impostazioni dei parametri del dispositivo ai valori predefiniti di fabbrica dopo l'aggiornamento del dispositivo o quando si ritiene che i parametri siano impostati in modo errato.

Nella schermata del menu principale, ruotare la manopola per selezionare **Ripristino impostazioni di fabbrica** e premere la manopola per accedere alla schermata di ripristino delle impostazioni di fabbrica.

Figura 5-46 Ripristino delle impostazioni di fabbrica

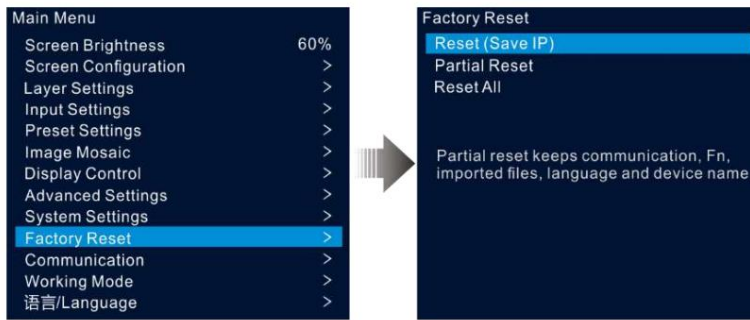

- ÿ Ripristina (Salva IP): ripristina le impostazioni dei parametri ai valori predefiniti di fabbrica, ad eccezione del parametro di comunicazione impostazioni.
- ÿ Ripristino parziale: ripristina le impostazioni dei parametri ai valori predefiniti di fabbrica, ad eccezione della comunicazione, Fn e impostazioni della lingua, file importati e nome del dispositivo.
- ÿ Reimposta tutto: ripristina tutte le impostazioni dei parametri ai valori predefiniti di fabbrica.

5.11 Impostazioni di comunicazione

È possibile impostare le informazioni di comunicazione e di rete per consentire al dispositivo di comunicare senza problemi con il PC di controllo.

5.11.1 Imposta la modalità di comunicazione

Il VX1000 può comunicare con il PC di controllo tramite cavo Ethernet o cavo USB. Se il dispositivo è collegato al PC di controllo tramite cavo Ethernet e cavo USB, è possibile selezionare il canale di comunicazione preferito.

Fase 1 Nella schermata del menu principale, ruotare la manopola per selezionare **Comunicazione** e premere la manopola per accedere schermata delle impostazioni di comunicazione.

Figura 5-47 Modalità di comunicazione

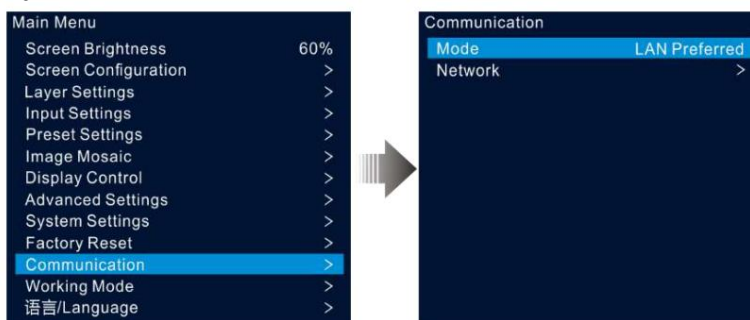

Fase 2 Ruotare la manopola per selezionare **Modalità** e premere la manopola per confermare. Ruotare nuovamente la manopola per selezionare la modalità desiderata. modalità e premerlo per confermare.

Le opzioni includono **LAN preferita** e **USB preferita**.

ÿ LAN preferita: il dispositivo comunica con il PC di controllo tramite cavo Ethernet.

ÿ USB preferito: il dispositivo comunica con il PC di controllo tramite cavo USB.

5.11.2 Imposta i parametri di rete

Quando si seleziona l'opzione **LAN preferita**, è necessario impostare l'indirizzo IP del dispositivo, la maschera di sottorete e il gateway.

Assicurarsi che il dispositivo e il PC di controllo si trovino sullo stesso segmento di rete e che l'indirizzo IP del dispositivo non sia in conflitto con l'indirizzo IP del PC di controllo.

Fase 1 Nella schermata del menu principale, ruotare la manopola per selezionare **Comunicazione** e premere la manopola per accedere schermata delle impostazioni di comunicazione.

Passaggio 2 Ruotare la manopola per selezionare **Rete** e premere la manopola per accedere alla schermata delle impostazioni di rete.

Figura 5-48 Impostazioni di rete

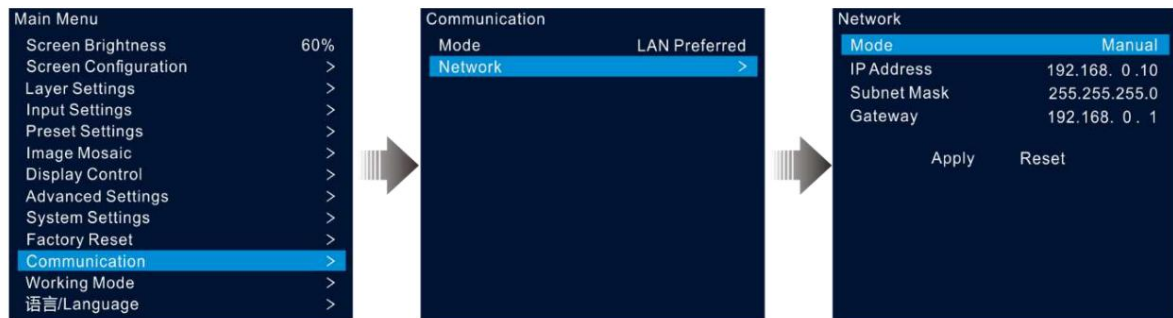

Passaggio 3 Selezionare **Modalità** e premere la manopola per confermare.

Le opzioni includono **Manuale** e **Automatico**.

• Manuale: imposta manualmente l'indirizzo IP del dispositivo, la maschera di sottorete e il gateway.

• Automatico: il sistema assegna automaticamente un indirizzo IP al dispositivo. Quando il dispositivo e il PC di controllo sono collegati allo stesso router o switch, impostare questa opzione su **Automatico**.

Passaggio 4 Quando è selezionata l'opzione **Manuale**, è necessario impostare manualmente l'indirizzo IP del dispositivo, la maschera di sottorete e porta d'accesso.

Passaggio 5 Ruotare la manopola per selezionare **Applica** per rendere effettive le impostazioni; in caso contrario, selezionare **Reimposta** per reimpostare le impostazioni ai valori predefiniti.

5.12 Modalità di lavoro

Il VX1000 supporta tre modalità di funzionamento: Video Controller, Fiber Converter e Bypass.

Nella schermata del menu principale, selezionare **Modalità di lavoro** per accedere alla schermata delle impostazioni della modalità di lavoro.

Figura 5-49 Modalità di lavoro

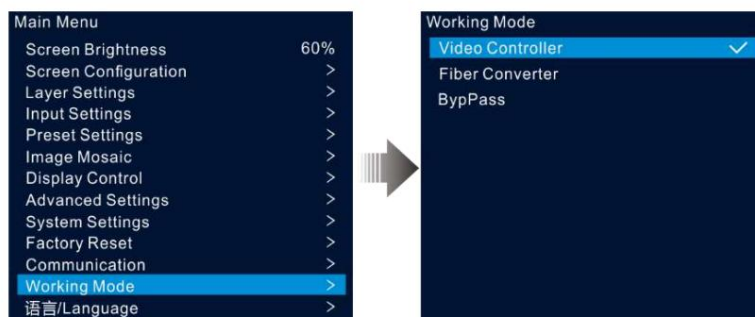

Controllore video

• OPT 1 può essere utilizzato come connettore di ingresso o di uscita a seconda dei dispositivi downstream collegati.

- Quando il dispositivo è collegato a un processore video, OPT 1 viene utilizzato come connettore di ingresso.
- Quando il dispositivo è collegato a un convertitore in fibra o a un dispositivo che funziona in modalità Convertitore in fibra, OPT 1 viene utilizzato come connettore di uscita.
- Il connettore di uscita HDMI1.3 è utilizzato per il monitoraggio con una risoluzione fissa di 1920x1080@60Hz quando è collegato a un monitor. Se si modifica la risoluzione di uscita di questo connettore, il dispositivo funzionerà come un processore video e l'immagine in uscita dalle porte Ethernet sarà incompleta.
- In questa modalità sono disponibili tutti i menu LCD.

Convertitore di fibra

- Sia OPT 1 che OPT 2 sono utilizzati come connettori di ingresso.
- Tutte le porte Ethernet trasmettono i dati trasmessi da OPT 1.
- Quando si accede a OPT 1 e OPT 2 con dati diversi, le porte Ethernet trasmettono i dati OPT 1.
Quando i dati OPT 1 vengono persi, i dati OPT2 verranno utilizzati senza problemi; quando i dati OPT 1 vengono ripristinati, i dati OPT 1 verranno nuovamente utilizzati normalmente.
- In questa modalità, sono attivi solo i menu **Modalità di lavoro**, **Impostazioni di comunicazione** e **Lingua/Configurazione** disponibile.

Bypassare

In questa modalità, il dispositivo funziona come un controller indipendente senza supporto per le funzioni di elaborazione video.

È possibile utilizzare solo il livello principale e non sono disponibili due livelli PIP.

5.13 Lingua

Le opzioni di lingua includono inglese e cinese semplificato. Puoi passare alla tua lingua preferita.

6 Aggiornamento dispositivo

Il VX1000 consente di aggiornare il firmware in V-Can.

6.1 Ottieni il pacchetto di aggiornamento del firmware

Visita il sito Web ufficiale di NovaStar su www.novastar.tech, quindi vai su **DOWNLOADS > Processors > VX1000 > Firmware**. Fai clic su **Download** per scaricare e salvare l'ultimo pacchetto software sul tuo disco rigido locale.

6.2 Aggiornamento del firmware

Connessione del dispositivo

È possibile aggiornare il VX1000 solo in V-Can.

Prima dell'aggiornamento, utilizzare un cavo Ethernet per collegare il dispositivo al PC di controllo con V-Can installato, come mostrato nella figura seguente.

Figura 6-1 Connessione hardware



Aggiornamento del firmware

Passaggio 1 Decomprimere il pacchetto firmware scaricato.

Passaggio 2 Avviare il software V-Can.

Passaggio 3 Vai su **Sistema > Aggiornamento firmware** per accedere alla pagina di aggiornamento.

Figura 6-2 Aggiornamento del firmware

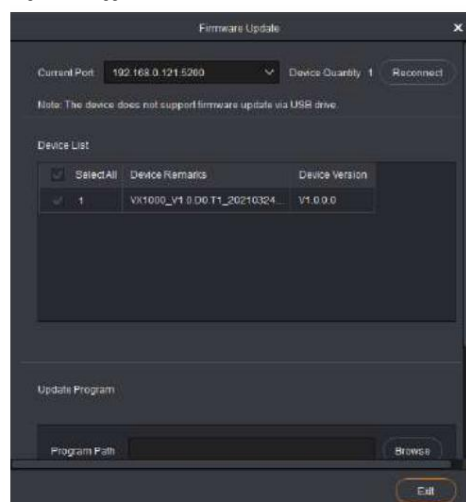

Passaggio 4 Fare clic su **Sfoglia** nell'area **Programma di aggiornamento** per aprire una finestra in cui è possibile selezionare la posizione del programma di aggiornamento.
pacchetto firmware scaricato.

Nota:

Se devi aggiornare più dispositivi, seleziona le caselle accanto ai dispositivi desiderati nell'area **Elenco dispositivi** .

Passaggio 5 Fare clic su **OK** per aggiungere il pacchetto di aggiornamento.

Passaggio 6 Fare clic su **Aggiorna** per avviare il processo di aggiornamento.

Passaggio 7 Dopo l'aggiornamento, è possibile verificare se il dispositivo è della versione più recente nell'area **Elenco dispositivi** .

• Sì => Vai al passaggio 8.

• No => Contatta il nostro personale di supporto tecnico per scoprire il motivo e aggiornare nuovamente il dispositivo.

Passaggio 8 Fare clic su **Esci** per uscire dalla pagina di aggiornamento.

XI'AN NOVASTAR TECH CO., LTD.

7 Backup/ripristino del dispositivo

7.1 Backup del dispositivo

È possibile eseguire il backup della configurazione del dispositivo sul computer locale e ripristinarla quando necessario.

Prerequisiti

- Hai effettuato la configurazione necessaria del dispositivo.
- Hai collegato il dispositivo al PC di controllo con V-Can installato tramite il cavo Ethernet.

Procedura operativa

Passaggio 1 In V-Can, vai su **Sistema > Backup** per aprire la finestra di backup.

Passaggio 2 Fare clic su **Esporta**.

Passaggio 3 Selezionare un percorso locale in cui salvare il file di backup.

Passaggio 4 Immettere un nome per il file di backup.

Passaggio 5 Fare clic su **Apri** per completare il backup.

Nota:

Il nome predefinito del file di backup è "Modello dispositivo-YMD-ora-minuti-uback.img". Puoi rinominare il file, ma non puoi modificarne l'estensione.

7.2 Ripristino del dispositivo

È possibile ripristinare le informazioni di backup presenti sul computer locale sul dispositivo per una rapida configurazione del dispositivo.

Prerequisiti

- Hai collegato il dispositivo al PC di controllo con V-Can installato tramite il cavo Ethernet.
- Sul PC di controllo è presente un file di backup del dispositivo.

Appunti

Dopo il ripristino, il dispositivo si riavvierà automaticamente.

Procedura operativa

Passaggio 1 Vai su **Sistema > Ripristino** per aprire la finestra di ripristino.

Passaggio 2 Fare clic su **Importa**.

Passaggio 3 Selezionare un percorso locale in cui salvare il file di backup.

Passaggio 4 Immettere il nome del file di backup.

Passaggio 5 Fare clic su **Apri** per completare il ripristino.

8 Specifiche

Elettrico Parametri	Connettore di alimentazione	100–240 V~, 1,5 A, 50/60 Hz	
	Consumo energetico nominale	28 settimane	
Operativo Ambiente	Temperatura	da 0°C a 45°C	
	Umidità	20% RH a 90% RH, senza condensa	
Magazzinaggio Ambiente	Temperatura	da –20°C a +70°C	
	Umidità	10% RH a 95% RH, senza condensa	
Fisico Specifiche	Dimensioni	Dimensioni: 483,6 mm x 351,2 mm x 50,1 mm	
	Peso netto	4kg	
Imballaggio Informazioni	Accessori	Custodia da volo	Cartone
		1x Cavo di alimentazione 1x cavo HDMI a DVI 1x cavo USB 1x cavo Ethernet 1x cavo HDMI 1x Guida rapida 1x Certificato di approvazione 1x cavo DAC	1x Cavo di alimentazione 1x cavo HDMI a DVI 1x cavo USB 1x cavo Ethernet 1x cavo HDMI 1x Guida rapida 1x Certificato di approvazione 1x Manuale di sicurezza 1x Lettera al cliente
		Dimensioni dell'imballaggio	Dimensioni: 521,0 mm x 102,0 mm x 517,0 mm
	Peso lordo	10,4 kg	6,8 kg
Livello di rumore (tipico a 25°C/77°F) 45 dB (A)			

9 Caratteristiche della sorgente video

Connettori di ingresso	Profondità di bit	Risoluzione massima di ingresso	
<ul style="list-style-type: none"> • HDMI 1.4 • Ingresso DVI (HDMI 1.4) • OPZIONE 1 	RGB 4:4:4 a 8 bit	3840×1080@60Hz (Standard)	
		YCbCr 4:4:4	4092×1136@60Hz (Personalizzato)
		YCbCr 4:2:2	4096×1080@60Hz (forzato)
		YCbCr 4:2:0	Non supportato
	10 bit	Non supportato	
	12 bit	Non supportato	
3G-SDI	<ul style="list-style-type: none"> • Risoluzione di ingresso massima: 1920×1080@60Hz • NON supporta le impostazioni di risoluzione di input e profondità di bit. • Supporta gli ingressi video standard ST-424 (3G), ST-292 (HD) e ST-259 (SD). 		

XI'AN NOVASTAR TECH CO., LTD.

10 Nota e attenzione

Nota per la batteria

- **ATTENZIONE:** rischio di esplosione se la batteria viene sostituita con un tipo non corretto. Smaltire le batterie usate Secondo le istruzioni
- **ATTENZIONE:** rischio di esplosione se la pila viene sostituita con un tipo errato, eliminare le pile usate conformemente alle istruzioni
- Sostituzione di una batteria con un tipo non corretto che può vanificare il sistema di protezione (ad esempio, nel caso di alcuni tipi di batterie al litio).
- Smaltimento della batteria nel fuoco o in un forno caldo, oppure schiacciamento o taglio meccanico della batteria che può provocare un'esplosione.
- Lasciare una batteria in un ambiente con temperatura estremamente elevata che potrebbe causare un'esplosione o la fuoriuscita di liquido o gas infiammabile; e una batteria sottoposta a una pressione dell'aria estremamente bassa che potrebbe causare un'esplosione o la fuoriuscita di liquido o gas infiammabile.

Nota per l'installazione

Quando il prodotto deve essere installato sul rack, è necessario utilizzare almeno 8 viti M5*8 per fissarlo. Il rack per l'installazione deve supportare un peso di almeno 12 kg.

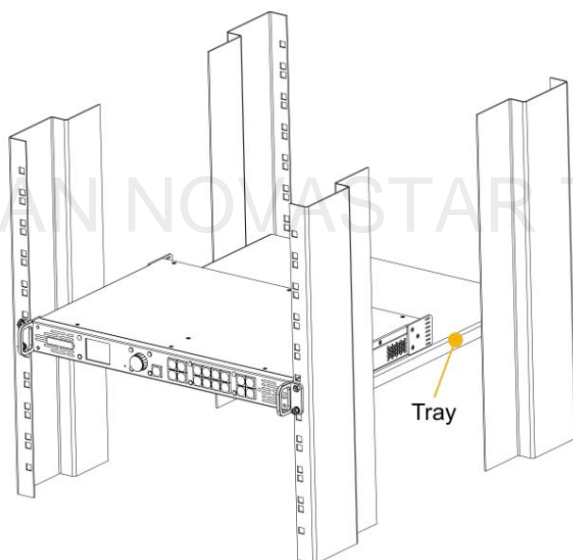

1. Ambiente operativo elevato - Se installato in un assemblaggio rack chiuso o multi-unità, l'ambiente operativo la temperatura dell'ambiente del rack potrebbe essere maggiore della temperatura ambiente. Pertanto, si dovrebbe prendere in considerazione l'installazione dell'apparecchiatura in un ambiente compatibile con la temperatura ambiente massima (T_{ma}) specificata dal produttore.
2. Flusso d'aria ridotto: l'installazione dell'apparecchiatura in un rack deve essere tale da non compromettere la quantità di flusso d'aria necessaria per il funzionamento sicuro dell'apparecchiatura.
3. Carico meccanico: il montaggio dell'apparecchiatura nel rack deve essere tale da non creare condizioni pericolose dovute a carichi meccanici non uniformi.
4. Sovraccarico del circuito - Si dovrebbe prendere in considerazione la connessione dell'apparecchiatura al circuito di alimentazione e l'effetto che il sovraccarico dei circuiti potrebbe avere sulla protezione da sovracorrente e sul cablaggio di alimentazione. Si dovrebbe usare un'adeguata considerazione delle classificazioni della targhetta dell'apparecchiatura quando si affronta questo problema. preoccupazione.
5. Messa a terra affidabile - Deve essere mantenuta una messa a terra affidabile delle apparecchiature montate su rack. Deve essere prestata particolare attenzione alle connessioni di alimentazione diverse dalle connessioni dirette al circuito derivato (ad esempio, utilizzo di prese multiple).

Copyright © 2022 Xi'an NovaStar Tech Co., Ltd. All Rights Reserved.

No part of this document may be copied, reproduced, extracted or transmitted in any form or by any means without the prior written consent of Xi'an NovaStar Tech Co., Ltd.

Trademark

 is a trademark of Xi'an NovaStar Tech Co., Ltd.

Statement

Thank you for choosing NovaStar's product. This document is intended to help you understand and use the product. For accuracy and reliability, NovaStar may make improvements and/or changes to this document at any time and without notice. If you experience any problems in use or have any suggestions, please contact us via the contact information given in this document. We will do our best to solve any issues, as well as evaluate and implement any suggestions.

XI'AN NOVASTAR TECH CO., LTD.

| [Official website](http://www.novastar.tech)
| www.novastar.tech

| [Technical support](mailto:support@novastar.tech)
| support@novastar.tech